

股票简称：魏桥纺织

股票代码：02698



魏桥纺织股份有限公司

WEIQIAO TEXTILE COMPANY LIMITED

(山东省邹平县魏桥镇齐东路 34 号)

公开发行 2013 年公司债券（第一期）
募集说明书摘要

保荐人/主承销商



广东省深圳市福田区中心三路 8 号卓越时代广场（二期）北座

签署日期：2013 年 10 月 21 日

声 明

本募集说明书摘要的目的仅为向公众提供有关本次发行的简要情况，并不包括募集说明书全文的各部分内容。募集说明书全文同时刊载于上海证券交易所网站。投资者在做出认购决定之前，应仔细阅读募集说明书全文，并以其作为投资决定的依据。

除非另有说明或要求，本募集说明书摘要所用简称和相关用语与募集说明书相同。

目 录

声 明	1
第一节 发行概况	3
一、本次发行的基本情况	3
二、本期债券发行的有关机构	7
三、认购人承诺	11
四、发行人与本次发行的有关机构、人员的利害关系	11
第二节 发行人的资信情况	12
一、本次债券的信用评级情况	12
二、信用评级报告的主要事项	12
三、发行人的资信情况	16
第三节 发行人基本情况	18
一、发行人基本情况介绍	18
二、发行人股本结构及前十名股东持股情况	20
三、发行人组织结构和对其他企业的重要权益投资情况	21
四、公司控股股东和实际控制人基本情况	24
五、董事、监事、高级管理人员和员工情况	29
六、公司主营业务情况	36
第四节 财务会计信息	59
一、最近三年一期财务会计资料	59
二、合并报表范围的变化	66
三、最近三年一期主要财务指标	67
四、发行人最近三年一期非经常性损益明细表	69
五、管理层讨论与分析	70
六、本期债券发行后公司资产负债结构的变化	102
第五节 本次募集资金运用	104
一、本次债券募集资金规模	104
二、本次债券募集资金运用初步计划	104
三、募集资金运用对发行人财务状况的影响	106
第六节 备查文件	108
一、备查文件内容	108
二、备查文件查阅地点	108
三、备查文件查阅时间	109

第一节 发行概况

一、本次发行的基本情况

(一) 发行人基本情况

中文名称：魏桥纺织股份有限公司

英文名称：WEIQIAO TEXTILE COMPANY LIMITED

法定代表人：张红霞

股票上市交易所：香港联交所

股票简称：魏桥纺织

股票代码：02698

设立日期：1999 年 12 月 6 日

注册资本：119,438.90 万元

注册地址：山东省邹平县魏桥镇齐东路 34 号

办公地址：香港中环皇后大道中 99 号中环中心 5109 室

联系地址：山东省邹平县经济开发区魏纺路 1 号

邮政编码：256200

联系电话：86-543-4162222

传真：86-543-4162000

企业法人营业执照注册号：370000018046763

税务登记证号：372330720714466

组织机构代码证号：72071446-6

公司网址：<http://www.wqfz.com>

经营范围：前置许可经营项目：棉花加工（有效期至 2015 年 8 月 31 日）。

一般经营项目：棉纺、织布、印染、针织品、服装的生产、加工、销售；备案范

围内的进出口业务；棉花销售。

（二）核准情况及核准规模

2013年3月15日，本公司第五届董事会第四次会议审议通过了《关于在境内发行公司债券的议案》。

2013年5月13日，本公司2012年度股东周年大会审议通过了《关于在境内发行公司债券的议案》。

2012年度股东周年大会决议公告于2013年5月13日披露于香港联交所披露网站（<http://www.hkexnews.hk>）、公司网站（<http://www.wqfz.com>）。

本次债券计划发行总规模不超过人民币60亿元，分期发行：自中国证监会核准发行之日起六个月内完成首期发行，首期发行规模不超过人民币30亿元，且不少于本次债券发行总规模的50%；剩余额度自中国证监会核准发行之日起二十四个月内发行完毕。

经中国证监会于2013年7月25日签发的“证监许可[2013]977号”文核准，公司获准向社会公开发行面值总额不超过60亿元的公司债券。公司将综合市场等各方面情况确定债券的发行时间、发行规模及其他具体发行条款。

（三）本期债券的主要条款

发行主体：魏桥纺织股份有限公司。

债券名称：魏桥纺织股份有限公司2013年公司债券（第一期）。

债券期限：本期债券的期限为5年期，附第3年末发行人上调票面利率选择权及投资者回售选择权。

发行规模：本期债券发行规模为人民币30亿元。

债券利率及其确定方式：本期债券票面利率由发行人和簿记管理人通过市场询价协商确定，在本期债券存续期内前3年固定不变；在本期债券存续期的第3年末，如发行人行使上调票面利率选择权，未被回售部分的债券票面利率为存续期内前3年票面利率加上调基点，在债券存续期后2年固定不变。

发行人上调票面利率选择权：发行人有权决定在本期债券存续期的第3年末

上调本期债券后 2 年的票面利率，调整幅度为 0 至 200 个基点（含本数），其中 1 个基点为 0.01%。发行人将于本期债券第 3 个计息年度付息日前的第 30 个交易日，在中国证监会指定的上市公司信息披露媒体上发布关于是否上调本期债券票面利率以及上调幅度的公告。若发行人未行使利率上调选择权，则本期公司债券后续期限票面利率仍维持原有票面利率不变。

投资者回售选择权：发行人发出关于是否上调本期债券票面利率及上调幅度的公告后，投资者有权选择在本期债券的第 3 个计息年度付息日将持有的本期债券按票面金额全部或部分回售给发行人。发行人将按照上证所和债券登记机构相关业务规则完成回售支付工作。

回售登记期：自发行人发出关于是否上调本期债券票面利率及上调幅度的公告之日起 3 个交易日内，债券持有人可通过指定的方式进行回售申报。债券持有人的回售申报经确认后不能撤销，相应的公司债券面值总额将被冻结交易；回售登记期不进行申报的，则视为放弃回售选择权，继续持有本期债券并接受上述关于是否上调本期债券票面利率及上调幅度的决定。

债券票面金额：本期债券票面金额为 100 元。

发行价格：本期债券按面值平价发行。

发行方式与发行对象：发行方式与发行对象安排请参见发行公告。

债券形式：实名制记账式公司债券。投资者认购的本期债券在登记机构开立的托管账户托管记载。本期债券发行结束后，债券认购人可按照有关主管机构的规定进行债券的转让、质押等操作。

向公司股东配售安排：本期债券向社会公开发行，不向公司股东优先配售。

起息日：本期债券的起息日为 2013 年 10 月 23 日。

付息日：本期债券的付息日为 2014 年至 2018 年每年的 10 月 23 日；若投资者行使回售选择权，则其回售部分债券的付息日为 2014 年至 2016 年每年的 10 月 23 日。如遇法定节假日或休息日，则顺延至其后的第 1 个工作日；每次付息款项不另计利息。

到期日：本期债券的到期日为 2018 年 10 月 23 日；若投资者行使回售选择

权，则其回售部分债券的到期日为 2016 年 10 月 23 日。

兑付日：本期债券的兑付日为 2018 年 10 月 23 日；若投资者行使回售选择权，则其回售部分债券的兑付日为 2016 年 10 月 23 日。如遇法定节假日或休息日，则顺延至其后的第 1 个工作日；顺延期间兑付款项不另计利息。

计息期限：本期债券的计息期限为 2013 年 10 月 23 日至 2018 年 10 月 23 日；若投资者行使回售选择权，则其回售部分债券的计息期限为 2013 年 10 月 23 日至 2016 年 10 月 23 日。

还本付息方式及支付金额：本期债券采用单利按年计息，不计复利。每年付息一次，到期一次还本，最后一期利息随本金的兑付一起支付。本期债券于每年的付息日向投资者支付的利息金额为投资者截至付息债权登记日收市时所持有的本期债券票面总额与对应的票面利率的乘积；于兑付日向投资者支付的本息金额为投资者截至兑付债权登记日收市时所持有的本期债券最后一期利息及所持有的债券票面总额的本金。

付息、兑付方式：本期债券本息支付将按照本期债券登记机构的有关规定统计债券持有人名单，本息支付方式及其他具体安排按照债券登记机构的相关规定办理。

担保情况：本期债券无担保。

信用级别及资信评级机构：经大公国际资信评估有限公司综合评定，本公司的主体信用等级为 AA，本期债券的信用等级为 AA。

保荐人、主承销商、簿记管理人、债券受托管理人：本公司聘请中信证券股份有限公司作为本期债券的保荐人、主承销商、簿记管理人及债券受托管理人。

承销方式：本期债券由主承销商负责组建承销团，以承销团余额包销的方式承销。本期债券发行最终认购不足 30 亿元部分全部由主承销商组织承销团余额包销，各承销方应足额划付各自承担余额包销责任比例对应的募集款项。

拟上市交易场所：上海证券交易所。

新质押式回购：本公司主体信用等级为 AA，本期债券信用等级为 AA，本期债券符合进行新质押式回购交易的基本条件。本公司拟向上海证券交易所及债

券登记机构申请新质押式回购安排。如获批准，具体折算率等事宜将按上海证券交易所及证券登记机构的相关规定执行。

发行费用概算：本次发行费用概算不超过本期债券发行总额的 2%，主要包括保荐及承销费用、审计师费用、律师费用、资信评级费用、发行推介费用和信息披露费用等。

募集资金用途：本公司拟将本期债券募集资金扣除发行费用后用于改善债务结构、偿还银行借款、补充流动资金。

税务提示：根据国家有关税收法律、法规的规定，投资者投资本期债券所应缴纳的税款由投资者承担。

（四）本期债券发行及上市安排

1、本期债券发行时间安排

发行公告刊登日期：2013 年 10 月 21 日。

发行首日：2013 年 10 月 23 日。

预计发行期限：2013 年 10 月 23 日至 2013 年 10 月 25 日，共 3 个工作日。

网上申购日：2013 年 10 月 23 日。

网下发行期限：2013 年 10 月 23 日至 2013 年 10 月 25 日。

2、本期债券上市安排

本次发行结束后，本公司将尽快向上证所提出关于本期债券上市交易的申请，具体上市时间将另行公告。

二、本期债券发行的有关机构

（一）发行人：魏桥纺织股份有限公司

住所：山东省邹平县魏桥镇齐东路 34 号

联系地址：山东省邹平县经济开发区魏纺路 1 号

法定代表人：张红霞

联系人：张敬雷

联系电话：86-543-4162222

传真：86-543-4162000

(二) 保荐人、主承销商、簿记管理人、债券受托管理人：中信证券股份有限公司

住所：广东省深圳市福田区中心三路8号卓越时代广场（二期）北座

办公地址：北京市朝阳区亮马桥路48号中信证券大厦22层

法定代表人：王东明

联系人：杨霞、徐晨涵、黄宇昌、姜琪、张玺、赵宇驰

联系电话：86-10-60833561、6979

传真：86-10-60833504

(三) 分销商

1、中信建投证券股份有限公司

住所：北京市朝阳区安立路66号4号楼

办公地址：北京市东城区朝内大街188号

法定代表人：王常青

联系人：郭严、崔璐迪

联系电话：010-85130466、85130636

传真：010-85130542

2、宏源证券股份有限公司

住所：新疆乌鲁木齐文艺路233号宏源大厦

办公地址：北京市西城区太平桥大街19号

法定代表人：冯戎

联系人：刘松坡

联系电话：010-88013963

传真：010-88085135

3、招商证券股份有限公司

住所：深圳市福田区益田路江苏大厦 38-45 层

办公地址：北京市西城区金融大街甲 9 号金融街中心 7 层

法定代表人：宫少林

联系人：汪浩、张华、王雨泽

联系电话：010-57601920、57601917、57601911

传真：010-57601990

4、海通证券股份有限公司

住所：上海市广东路 689 号

办公地址：北京市海淀区中关村南大街甲 56 号方圆大厦 23 层

法定代表人：王开国

联系人：李罡至

联系电话：010-88026726

传真：010-88027190

(四) 发行人律师：北京市纵横律师事务所

住所：北京市东城区东长安街 12 号纺织工业局大楼 500 室

负责人：沈志耕

经办律师：丁晓东、赵媛媛

联系电话：86-10-59796300

传真：86-10-59796300-805

(五) 会计师事务所：安永华明会计师事务所（特殊普通合伙）

住所：北京市东城区东长安街 1 号东方广场安永大楼 17 层 01-12 室

法定代表人：吴港平

经办注册会计师：张明益、梁成杰、李地、谢逸琴

联系电话：86-10-58153000

传真：86-10-85188298

(六) 资信评级机构：大公国际资信评估有限公司

住所：北京市朝阳区霄云路 26 号鹏润大厦 A 座 29 层

法定代表人：关建中

联系人：郑孝君、钱晓玉、薛祯

电话：86-10-51087768-2089

传真：86-10-84583355

(七) 保荐人/主承销商收款银行

账户名称：中信证券股份有限公司

开户银行：中信银行北京瑞城中心支行

银行账户：7116810192300003588

汇入行人行支付系统号：302100011681

联系人：杨霞、徐晨涵、黄宇昌、姜琪、张玺、赵宇驰

联系电话：86-10-60833561、6979

传真：86-10-60833504

(八) 申请上市的证券交易所：上海证券交易所

住所：上海市浦东南路 528 号上海证券大厦

总经理：黄红元

电话：86-21-68808888

传真：86-21-68807813

邮政编码：200120

(九) 公司债券登记机构：中国证券登记结算有限责任公司上海分公司

住所：上海市浦东新区陆家嘴东路 166 号中国保险大厦 3 楼

负责人：高斌

电话：86-21-38874800

传真：86-21-58754185

邮政编码：200120

三、认购人承诺

购买本期债券的投资者（包括本期债券的初始购买人和二级市场的购买人，及以其他方式合法取得本期债券的人，下同）被视为作出以下承诺：

（一）接受本募集说明书对本期债券项下权利义务的所有规定并受其约束；

（二）本期债券的发行人依有关法律、法规的规定发生合法变更，在经有关主管部门批准后并依法就该等变更进行信息披露时，投资者同意并接受该等变更；

（三）本期债券发行结束后，发行人将申请本期债券在上交所上市交易，并由主承销商代为办理相关手续，投资者同意并接受这种安排。

四、发行人与本次发行的有关机构、人员的利害关系

经核查，截至 2013 年 6 月 30 日，本公司与本次发行有关的中介机构及其法定代表人、高级管理人员及经办人员之间不存在直接或间接的股权关系等实质性利害关系。

第二节 发行人的资信情况

一、本次债券的信用评级情况

经大公国际综合评定，本公司的主体信用等级为 AA，评级展望为稳定，本次债券的信用等级为 AA。大公国际出具了《魏桥纺织股份有限公司 2013 年公司债券信用评级报告》，该评级报告在上证所网站（www.sse.com.cn）和大公国际网站（www.dagongcredit.com）予以公告。

二、信用评级报告的主要事项

（一）信用评级结论及标识所代表的涵义

经大公国际综合评定，本公司主体信用等级为 AA，本次债券的信用等级为 AA，评级展望为稳定，该级别反映了公司偿还债务的能力很强，受不利经济环境的影响不大，违约风险很低。

（二）评级报告的主要内容

公司以棉纺织品的生产和销售为主营业务，兼营热电生产和销售；受纺织行业需求下降、棉花价格波动影响，公司收入水平逐年下降，毛利润波动较大。综合来看，纺织行业作为劳动密集型产业，对宏观经济形势和大宗原材料价格波动较为敏感，但公司作为行业内龙头企业，随着外部环境的改善，经营状况逐步恢复。

公司是全球最大棉纺织企业魏桥创业集团的子公司，是魏桥创业集团上游产业链的生产主体，拥有魏桥镇、邹平县、滨州市和威海市四个生产基地，主要产品为棉纱、坯布和牛仔布，棉纱最高纱支达到 300 支，坯布最高密度达到 1,600 根，“魏桥”牌产品是中国名牌产品、国家免检产品，所产棉纱全部达到 2001 年乌斯特公报 5%~25%的水平，出口地覆盖欧美、日韩等 70 多个国家和地区，公司在棉纺织行业领先地位较为突出。

公司自备热电厂总装机容量具有一定规模，在保障自用的情况下，对外销售热电资源有利于公司分散单一业务构成的风险、降低整体运营成本，但公司热电机组应用自有管线对外供电将在长期内面临一定的政策风险。

公司按照《公司法》、《证券法》等有关法规的规定，建立权责明晰的管理体系及规范的法人治理结构。股东大会是公司的权力机构，定期按照法定程序召开；董事会是公司的决策机构，现设董事长兼总经理 1 名、其他董事 8 名（其中 3 名为独立董事）；监事会是公司的监督机构，现设监事 3 名。公司管理层负责日常生产经营管理工作，由董事会聘任，下设生产技术部、原料供应部、销售总公司等职能部门。为适应管理需要，公司建立了一套较完整的内部管理制度体系，包括风险控制管理制度、关联交易内部审批管理制度、证券信息收集与披露制度、独立会计核算体系和财务管理制度等，为公司健康发展奠定了良好基础。

公司以开发高端产品以及拓展新兴市场为战略，利用纺织行业调整期扩大市场份额。公司将健全销售奖惩机制，通过积极开拓新兴市场，改变过度依赖传统市场的格局，努力消化库存；也将通过技术创新、改造，优化操作流程，进一步降低万锭用工水平；加强采购管理，建立采购计划与生产管理的联动机制，建立物资需求“先利库、后采购”的常态机制，有效盘活资产；依托享有加工贸易棉花进口配额优势，最大限度地摊低原材料成本；坚持以市场需求为导向，充分利用各种新型纤维，调整和优化产品结构，努力适应多品种、小批量、快交货的市场新形势，逐步提高中高端产品的销售比例。此外，公司将不断加大以节能为重点的技术进步和改造力度，全面实施清洁生产。未来几年，公司将加强自主创新和内部管理，保持公司在棉纺织行业内的领先地位。

2011 年以来，公司资产规模持续降低，非流动资产占总资产比重逐年下降；受纺织行业需求下滑、棉花价格波动影响，公司库存有所波动，但应收账款效率较高且保持稳定。公司债务规模有所变动，但债务结构较均衡；资产负债率处于较好水平，但有息债务占比较高，同时本期债券发行额度较大，一定程度上将抬高负债规模。由于纺织行业需求下滑，公司收入逐年降低，盈利水平明显波动，但随着 2012 年三季度纺织行业季节性恢复，公司盈利水平有所回升。2010~2012 年，公司经营净现金流大幅波动，经营性净现金流对债务和利息的保障能力不稳定。综合来看，由于公司产品处于行业产业链前端，盈利能力和偿债能力将长期受到外部经济影响，但另一方面公司行业领先地位较为突出，凭借自身生产优势，积极调整产品结构和市场结构，经营状况恢复时滞较短，销售回款效率较高，加之公司作为上市公司外部融资渠道较为通畅，截至 2013 年 6 月末，公司银行

综合授信额度为 213.03 亿元，已使用额度为 103.28 亿元，未使用额度为 109.76 亿元，有效保证了资金流的持续性，对公司偿债能力形成了有益补充，因此公司具有一定的债务保障能力。

纺织行业是我国传统的比较优势行业，但 2011 年以来，全球经济形势低迷、纺织行业需求下滑，同时原材料棉花价格大幅削弱了我国纺织行业出口竞争优势，部分订单向东南亚国家转移，行业利润水平增速减缓。公司经过多年的发展积累，形成了以纺纱和织造为核心的业务结构，具备一定的规模优势和品牌知名度。但是公司产品处于行业前端、附加值较低，易受下游需求和棉花价格波动影响。从长期来看，由于纺织品的使用特性，未来将保持一定的刚性需求，公司虽然短期内受到不利冲击，经营状况出现波动，但作为国内产能最大的纺织企业，行业领先地位较为突出。综合分析，公司不能偿还到期债务的风险很小。

预计未来 1~2 年，随着公司向中高端产品领域发展，收入和利润将有望保持稳定，大公国际对魏桥纺织的评级展望为稳定。

1、正面

(1) 公司是全球最大棉纺织企业的子公司，纱线和坯布产能居国内行业首位，生产技术处于国际先进水平，行业领先地位较为突出；

(2) 公司自备热电厂提高了能源保障力和成本控制力，同时对公司收入和盈利水平形成较好的支撑；

(3) 公司拥有数额较大的加工贸易用棉配额，一定程度上有利于灵活调配产品及减轻棉花价格波动影响；

(4) 公司应收账款管理较为严格，一般为款到发货，应收账款周转效率高且保持稳定。

2、关注

(1) 公司产品处于纺织行业前端，附加值相对较低，易受外部经济环境及原材料价格波动影响，2010 年以来，公司收入和毛利润出现较大波动；

(2) 公司自备热电厂的发电及对外供电模式将面临一定的国家节能减排和现行电力管理政策的风险；

(3) 2010 年以来, 公司有息债务规模较大, 有息债务在总负债中占比较高, 同时本期债券发行额度较大, 一定程度上将抬高负债规模;

(4) 2010 年以来, 原材料价格波动较大, 不利于公司成本控制, 同时导致经营性净现金流对债务保障能力不稳定。

(三) 跟踪评级的有关安排

自评级报告出具之日起, 大公国际将对魏桥纺织进行持续跟踪评级。持续跟踪评级包括定期跟踪评级和不定期跟踪评级。

跟踪评级期间, 大公国际将持续关注魏桥纺织外部经营环境的变化、影响其经营或财务状况的重大事项以及魏桥纺织履行债务的情况等因素, 并出具跟踪评级报告, 动态地反映魏桥纺织的信用状况。

跟踪评级安排包括以下内容:

1、跟踪评级时间安排

定期跟踪评级: 大公国际将在债券存续期内, 在魏桥纺织发布年度报告后一个月内出具一次定期跟踪评级报告。

不定期跟踪评级: 不定期跟踪自评级报告出具之日起进行。大公国际将在发生影响评级报告结论的重大事项后及时进行跟踪评级, 在跟踪评级分析结束后下 1 个工作日向监管部门报告, 并发布评级结果。

2、跟踪评级程序安排

跟踪评级将按照收集评级所需资料、现场访谈、评级分析、评审委员会审核、出具评级报告、公告等程序进行。

大公国际的跟踪评级报告和评级结果将对魏桥纺织、监管部门及监管部门要求的披露对象进行披露。

3、如魏桥纺织不能及时提供跟踪评级所需资料, 大公国际将根据有关的公开信息资料进行分析并调整信用等级, 或宣布前次评级报告所公布的信用等级失

效直至魏桥纺织提供所需评级资料。

大公国际的定期和不定期跟踪评级结果等相关信息将通过上证所网站（www.sse.com.cn）和大公国际网站（www.dagongcredit.com）予以公告。

三、发行人的资信情况

（一）发行人获得主要贷款银行的授信情况

本公司资信情况良好，与银行等金融机构一直保持长期合作伙伴关系，并持续获得其授信支持，间接融资能力较强。

截至 2013 年 6 月末，本公司合并口径在中国银行、中国农业发展银行、中国农业银行、中国建设银行和中国工商银行等多家银行获得的授信额度折合人民币合计为 213.03 亿元，其中已使用授信额度为 103.28 亿元，尚余授信额度为 109.76 亿元。

（二）最近三年一期与主要客户发生业务往来时，是否有严重违约现象

最近三年一期本公司与主要客户发生业务往来时，未曾出现严重违约。

（三）最近三年一期发行的公司债券以及偿还情况

最近三年一期本公司未发行公司债券。

（四）本次发行后的累计公司债券余额及其占发行人最近一期净资产的比例

本期债券发行完成后，本公司累计公司债券余额为 30 亿元，占公司 2013 年 6 月末合并资产负债表中所有者权益合计数的比例为 19.04%，未超过本公司 2013 年 6 月末净资产的 40%；本次债券全部发行完毕后，本公司累计公司债券余额为 60 亿元，占公司截至 2013 年 6 月末的合并资产负债表中所有者权益合计数的比例为 38.08%，未超过本公司 2013 年 6 月末净资产的 40%。

（五）发行人最近三年一期合并财务报表口径下的主要财务指标

根据本公司 2010 年、2011 年、2012 年经审计的财务报告及 2013 年 1-6 月未经审计的财务报表，公司最近三年一期的主要财务指标如下：

项目	2013年6月30日	2012年12月31日	2011年12月31日	2010年12月31日
流动比率	1.93	1.81	1.44	1.54
速动比率	0.95	1.07	0.33	0.72
资产负债率(%)	42.15	44.86	47.87	44.55
债务资本比率(%)	33.40	36.70	37.40	37.66
项目	2013年1-6月	2012年度	2011年度	2010年度
营业毛利率(%)	13.07	11.37	6.26	15.67
总资产报酬率(%)	4.92*	4.38	2.88	10.05
应收账款周转率(次)	32.09*	39.97	40.30	27.57
存货周转率(次)	2.15*	2.05	2.20	4.01
EBITDA(亿元)	13.57	26.39	22.11	40.70
EBITDA全部债务比(%)	34.33*	29.10	24.28	43.41
EBITDA利息保障倍数(倍)	5.14	4.41	3.88	8.26
贷款偿付率(%)	100.00	100.00	100.00	100.00
利息偿付率(%)	100.00	100.00	100.00	100.00

注：*2013年1-6月，总资产报酬率、EBITDA全部债务比、应收账款周转率和存货周转率均为年化数据。

上述财务指标计算方法：

流动比率=流动资产/流动负债；

速动比率=(流动资产-存货)/流动负债；

资产负债率=负债合计/资产总计；

债务资本比率=全部债务/(全部债务+所有者权益)；其中全部债务=长期债务+短期债务；长期债务=长期借款+应付债券；短期债务=短期借款+交易性金融负债+应付票据+一年内到期的非流动负债；

营业毛利率=(营业收入-营业成本)/营业收入；

总资产报酬率=(利润总额+利息支出)/总资产平均余额；

应收账款周转率=营业收入/应收账款平均余额；

存货周转率=营业成本/存货平均余额；

EBITDA=利润总额+计入财务费用的利息支出+折旧+摊销；

EBITDA全部债务比=EBITDA/全部债务；

EBITDA利息保障倍数=EBITDA/利息支出；

贷款偿还率=实际贷款偿还额/应偿还贷款额；

利息偿付率=相关债务实际支付的利息/相关债务应支付的利息。

第三节 发行人基本情况

一、发行人基本情况介绍

(一) 发行人设立及更名情况

本公司原名为“山东魏桥纺织股份有限公司”，1999年11月25日经山东省人民政府批准（鲁政股字[1999]48号），由主要发起人魏桥创业集团联合邹平县第二油棉有限责任公司、邹平福海油脂工业有限公司、邹平县第五油棉厂、邹平县第六油棉有限责任公司及自然人张士平先生共同发起。公司于1999年12月6日设立，注册资本为人民币20,204万元，其中魏桥创业集团持有本公司96.15%的股权。

2002年11月5日，根据本公司2002年第二次临时股东大会决议，魏桥创业集团对本公司追加投资人民币32,873万元，增资后公司注册资本变更为人民币53,077万元，其中魏桥创业集团持有本公司98.53%的股权。

根据本公司2002年12月10日召开的2002年第四次临时股东大会决议，魏桥创业集团将其持有的21.72%本公司股权转让给张红霞、张士学等14名自然人，同时邹平县第二油棉有限责任公司、邹平福海油脂工业有限公司、邹平县第五油棉厂及邹平县第六油棉有限责任公司将各自持有的0.12%本公司股权转让给魏桥创业集团。此次股权变更后，公司注册资本仍为人民币53,077万元，其中魏桥创业集团持有本公司77.31%的股权。

2003年2月19日，经国家工商行政管理总局核准，本公司名称变更为“魏桥纺织股份有限公司”，公司于同日取得了重新颁发的营业执照。

(二) 发行人上市及股本变化情况

根据中国证券监督管理委员会于2003年7月29日签发的证监国合字[2003]23号文批复，本公司获准发行境外上市外资股，并于发行完成后向香港联交所申请上市。本公司于2003年9月向全球公开发行境外上市外资股，每股面值人民币1.00元，发行数量为287,235,500股，发行价格为每股港币8.50元。全部境外上市外资股均以港币现金认购，并于2003年9月在香港联交所挂牌交易。此次增资后本公司注册资本增加至人民币81,800.55万元，其中魏桥创业集团持

有本公司 50.16%的股权，本公司于 2003 年 12 月 29 日取得了重新颁发的营业执照。

根据证监会于 2004 年 5 月 8 日签发的证监国合字[2004]17 号文批复，本公司获准于境外增发境外上市外资股。本公司于 2004 年 6 月在香港向全球投资者增发境外上市外资股，每股面值人民币 1.00 元，发行数量为 57,447,000 股，发行价格为每股港币 11.60 元。全部增发境外上市外资股均以港币现金认购，并于 2004 年 6 月在香港联交所挂牌交易。此次增资后本公司注册资本增加至人民币 87,545.25 万元，其中魏桥创业集团持有本公司 46.87%的股权，本公司于 2004 年 8 月 13 日取得了重新颁发的营业执照。

2005 年 8 月 13 日，本公司与魏桥创业集团签订资产收购及增资协议，魏桥创业集团以人民币 300,000 万元的价格向本公司转让其所拥有的若干热电厂的房屋建筑物和机器设备等实物资产。作为对价，本公司向魏桥创业集团支付了人民币 29,000 万元，剩余价款由本公司向魏桥创业集团发行 250,000,000 股内资股对价股份，每股价格为人民币 10.84 元，发行总价为人民币 271,000 万元。此次增资后本公司注册资本增加至人民币 112,545.25 万元，其中魏桥创业集团持有本公司 58.67%的股权，本公司于 2005 年 10 月 27 日取得了重新颁发的营业执照。

根据证监会 2005 年 6 月 15 日签发的证监国合字[2005]18 号文批复，本公司再次获准于境外增发境外上市外资股。本公司于 2006 年 3 月在香港向全球投资者增发境外上市外资股，每股面值人民币 1.00 元，发行数量为 68,936,500 股，发行价格为每股港币 12.05 元。全部增发境外上市外资股均以港币现金认购，并于 2006 年 3 月在香港联交所挂牌交易。此次增资后本公司注册资本增加至人民币 119,438.90 万元，其中魏桥创业集团持有本公司 55.28%的股权，本公司于 2006 年 5 月 16 日取得了重新颁发的营业执照。

2005 年 11 月，孔德清等 4 人与魏桥创业集团签订《股权转让协议》，将其所持本公司共 1,874.75 万股股份转让给魏桥创业集团，上述股权转让于 2006 年 4 月 30 日履行完毕，转让后魏桥创业集团持有本公司 56.85%的股权。

2006 年 11 月，姜建玲等 4 人将其所持本公司共 1,872.30 万股股份转让给魏桥创业集团，转让后魏桥创业集团持有本公司 58.42%的股权。

2007年，马桂霞等4人将其所持本公司共4,111.35万股股份转让给魏桥创业集团，转让后魏桥创业集团持有本公司61.86%的股权。

2011年11月，齐兴礼将其所持本公司604.25万股股份转让给魏桥创业集团，转让后魏桥创业集团持有本公司62.37%的股权。

二、发行人股本结构及前十名股东持股情况

（一）发行人股本结构

截至2013年6月30日，本公司总股本为1,194,389,000股，股本结构如下表所示：

股份类别	股份数量（股）	占总股本比例（%）
一、有限售条件股份		
1、境内法人持股	744,937,600	62.37
2、境内自然人持股	35,832,400	3.00
有限售条件股份合计	780,770,000	65.37
二、无限售条件流通股		
境外上市的外资股普通股	413,619,000	34.63
三、股份总数	1,194,389,000	100.00

（二）发行人前十名股东持股情况

截至2013年6月30日，本公司前十名股东持股情况如下：

股东名称	股份性质	持股比例（%）	持股总数（股）	持有有限售条件股份数量（股）
魏桥创业集团	内资股	62.37	744,937,600	744,937,600
香港中央结算（代理人）有限公司	H股	34.28	409,427,499	-
张红霞	内资股	1.48	17,700,400	17,700,400
张波	内资股	1.08	12,932,000	12,932,000
张士平	内资股	0.44	5,200,000	5,200,000
LI SAI WAH+ SHUN WAI SI CLARA	H股	0.05	600,000	-
CHAN PANG CHING	H股	0.03	382,500	-
NG SUN TIM	H股	0.03	300,000	-
YUEN CHEUK YING	H股	0.02	200,000	-
OU HUI YING	H股	0.01	150,000	-
TAM WING FAN	H股	0.01	150,000	-

股东名称	股份性质	持股比例(%)	持股总数(股)	持有有限售条件股份数量(股)
上述股东关联关系或一致行动的说明	张士平先生为张波先生与张红霞女士的父亲；张士平先生直接持有魏桥创业集团23.52%的股份，为魏桥创业集团的法定代表人、董事长和总经理；张士平先生及其亲属合计直接持有魏桥创业集团48.04%的股份。			

三、发行人组织结构和对其他企业的重要权益投资情况

(一) 公司组织结构

公司建立、健全了法人治理结构，有完善的股东大会、董事会、监事会和管理层的独立运行机制，同时公司建立了与生产经营相适应的组织职能机构，保障了公司的运营效率。截至本募集说明书签署之日，公司的组织结构如图所示：

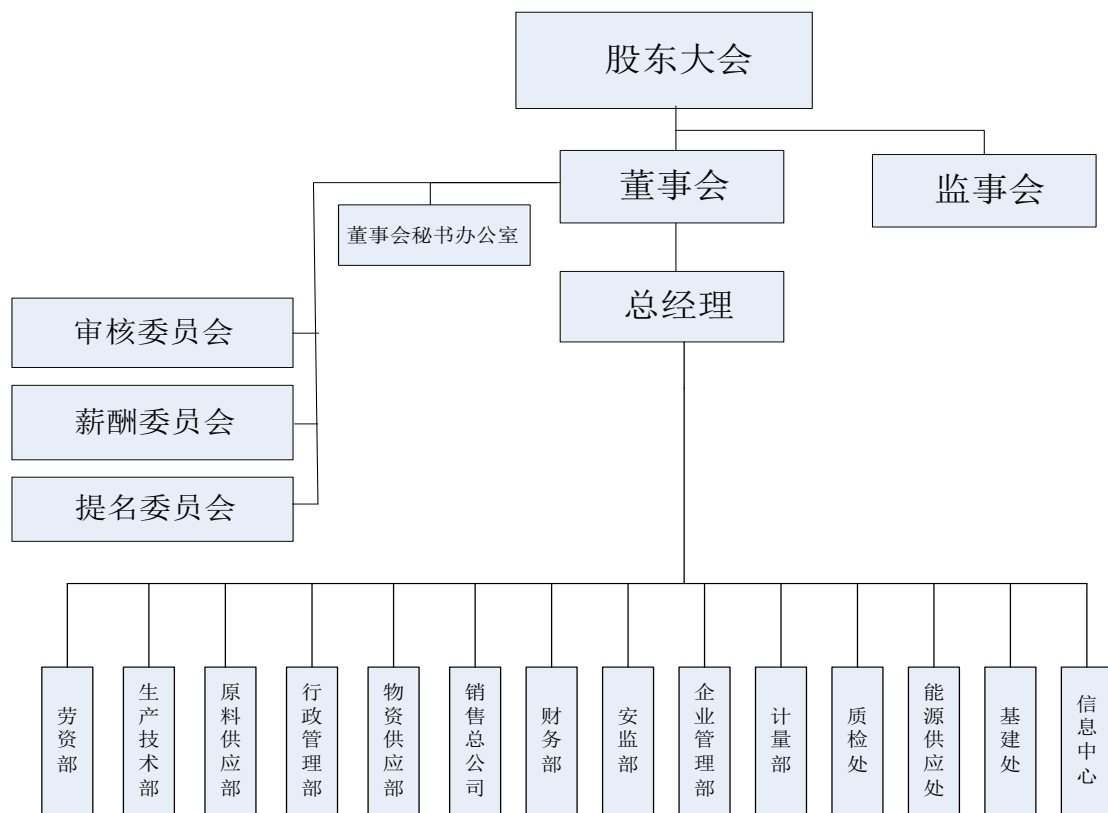

(二) 发行人对其他企业的重要权益投资情况

截至 2013 年 6 月 30 日，公司重要权益投资情况如下图所示：

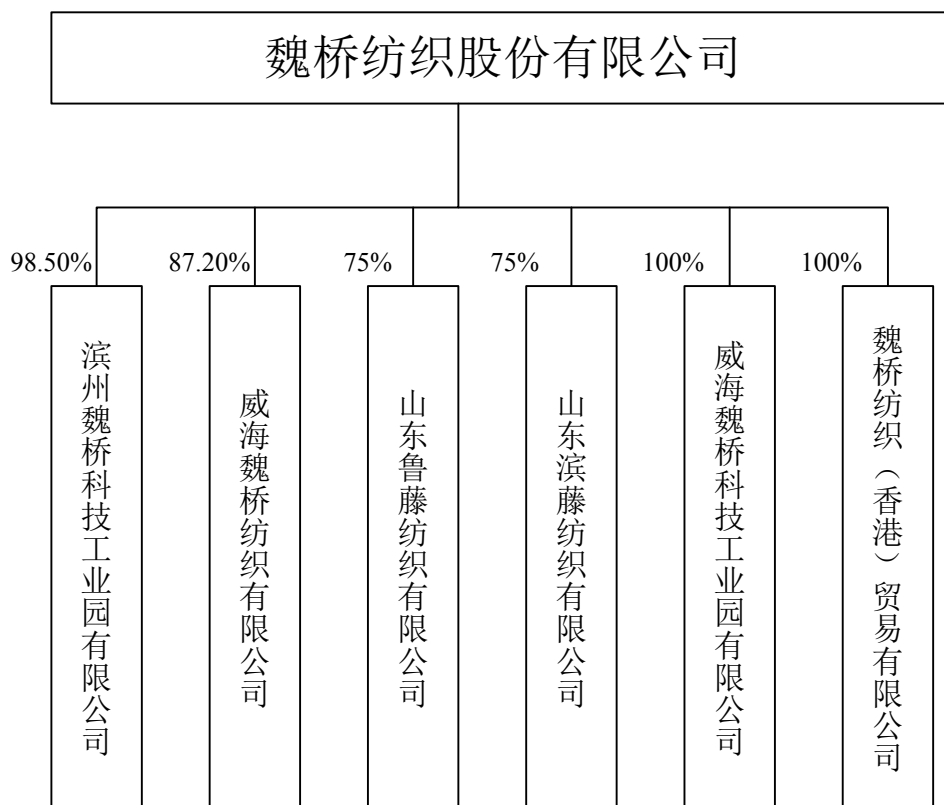

1、控股子公司

截至 2013 年 6 月 30 日，本公司共有 6 家控股子公司，主要情况如下：

序号	企业名称	企业类型	注册地	法定代表人	注册资本(万元)	经营范围	持股比例
1	滨州魏桥科技工业园有限公司	有限责任公司	中国山东	魏家坤	人民币 60,000	棉纺、织布、针织品、服装的生产、加工、销售；经营本企业自产产品的出口业务和本企业所需的机器设备、零配件、原辅材料的进口业务，但国家限定公司经营和进出口的商品和技术除外	98.50%
2	威海魏桥纺织有限公司	有限责任公司	中国山东	张士平	人民币 14,800	棉纺、织布、针织品、服装生产、加工、销售；进口本企业生产、科研所需的原辅材料、机器设备、仪器仪表及零配件；出口本企业自产的棉纺、织布、针织品服装	87.20%
3	山东鲁藤纺织有限公司	有限责任公司	中国山东	张红霞	美元 979	生产及销售氨纶包芯纱及其他纱线，销售公司产品（须经审批的，未获批准前不得经营）	75.00%
4	山东滨藤纺织有限公司	有限责任公司	中国山东	张红霞	美元 1,543	生产卡摩纱及其他纱线，销售公司产品（须经审批的，未获批准前不得经营）	75.00%
5	威海魏桥科技工业园有限公司	有限责任公司	中国山东	张红霞	人民币 76,000	纺织品、针织品、服装生产、加工和销售；供热销售（法	100.00%

序号	企业名称	企业类型	注册地	法定代表人	注册资本(万元)	经营范围	持股比例
	有限公司					律、行政法规禁止的项目除外；法律、行政法规限制的项目取得许可证后方可经营)	
6	魏桥纺织(香港)贸易有限公司	有限责任公司	中国香港	张红霞	港币 50	进口纺织原料、机器设备，销售纺织原料、棉纱、棉布、服装、家纺产品	100.00%

2、山东魏桥棉业有限公司

山东魏桥棉业有限公司成立于 2003 年 9 月 30 日，注册资本为人民币 500 万元，法定代表人为张红霞。魏桥棉业的主要经营范围为：前置许可经营项目：棉花收购加工（有效期至 2015.08.31）；一般经营项目：棉短绒、棉籽销售、皮棉购销（须经审批的，未获批准前不得经营）。

截至 2012 年 12 月 31 日，魏桥棉业未经审计的总资产 6,282.17 万元，净资产 3,100.09 万元；2012 年实现营业收入 566.82 万元，营业利润-122.06 万元，净利润-121.98 万元。

2012 年 12 月 25 日，本公司与邹平县新利纺织有限公司签订了股权转让协议，本公司以人民币 27,899,247.75 元向邹平县新利纺织有限公司出售所持有魏桥棉业 92% 的股权，处置完成日为 2012 年 12 月 31 日，法定代表人变更为牟春玲。截至 2012 年 12 月 31 日，本公司所持 92% 的股权对应净资产的账面价值为 28,520,860 元，处置损失为 621,612 元。

3、联营、合营企业

截至 2013 年 6 月 30 日，公司共有 1 家联营企业，主要情况如下表所示：

序号	企业名称	企业类型	注册地	法定代表人	注册资本(万元)	经营范围	持股比例
1	威海市环翠区宏源小额贷款有限公司	其他有限责任公司	中国山东	张艳红	人民币 15,000	在环翠区区域内办理各种小额贷款；开展小企业发展、管理、财务等咨询业务	45.00%

2011 年 1 月 5 日，由威魏工业园牵头发起，并由邹平县新利纺织有限公司、高新铝电、威海金木恩桥园林工程有限公司、威海众志市政工程配套有限公司、威海市祥云实业有限公司及 5 名自然人共同出资设立宏源小贷公司，注册资本为 15,000 万元，注册地为威海市青岛北路 7 号，其中威魏工业园持股 30.00%。

2013年6月3日，经山东省金融工作办公室下发的《关于同意威海市环翠区宏源小额贷款有限公司股权变更的批复》（鲁金办字[2013]117号）批准，威海金木恩桥园林工程有限公司及自然人王立兰分别将其持有的宏源小贷公司10%股权和5%股权转让给威魏工业园，转让后威魏工业园持有宏源小贷公司45.00%股权。

4、其他长期股权投资情况

截至2013年6月30日，本公司除间接持有宏源小贷公司45.00%的股权外，无其他长期股权投资。

四、公司控股股东和实际控制人基本情况

（一）公司、控股股东、实际控制人的股权关系

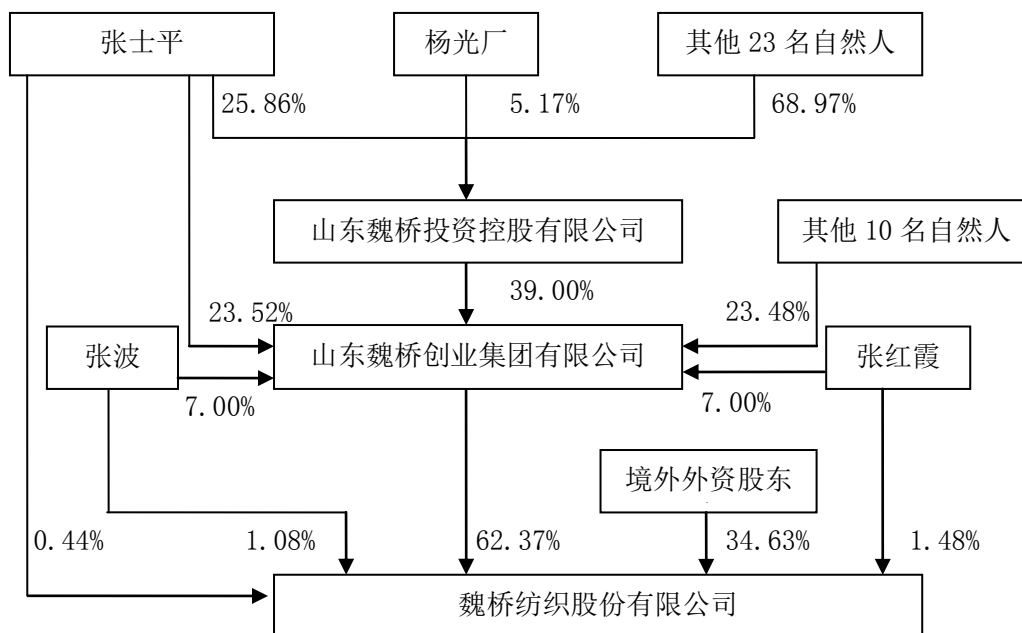

注：截至2013年6月30日，张士平先生名义持有魏桥投资25.86%的股权，其中5.17%的股权为张士平先生代其他合计29名自然人股东持有，张士平先生个人实益持有魏桥投资20.69%的股权；杨光厂先生名义持有魏桥投资5.17%的股权，其中1.72%的股权为杨光厂先生代其他合计10名自然人股东持有；杨光厂先生个人实益持有魏桥投资3.45%的股权。

（二）公司控股股东及实际控制人情况介绍

1、控股股东情况介绍

截至 2013 年 6 月 30 日，魏桥创业集团持有本公司股份共计 744,937,600 股，占公司总股本的 62.37%，为本公司的控股股东。魏桥创业集团基本情况如下：

公司名称：山东魏桥创业集团有限公司

法定代表人：张士平

设立日期：1998 年 4 月 14 日

注册资本：人民币 160,000 万元

注册地址：邹平县经济开发区工业一路 1 号

公司类型：有限责任公司

经营范围：棉花、棉纱、染色纱、棉布、色织布、印染布、针织品、服装、家纺品的加工生产和销售；铝矿砂（铝矾土）贸易及加工，氧化铝、铝锭、铝板、铝箔、铝带和铝制品的生产和销售，本公司产品的出口业务及所需原材料及机械设备的进口业务。

（1）公司基本情况

魏桥创业集团前身为邹平县位桥棉纺织厂，成立于 1951 年，为邹平县供销合作社联合社下属的集体企业。1998 年公司改制设立“山东魏桥纺织集团有限责任公司”，2003 年 10 月更名为“山东魏桥创业集团有限公司”。

魏桥创业集团以纺织为主业，拥有配套的自备热电资源，生产规模和经济效益连续 15 年居全国棉纺织行业首位，是中国棉化纤纺织加工业最具竞争力企业和世界上最大的棉纺织企业。目前，魏桥创业集团已形成从纺纱、织布到印染、家纺、服装较为完整的产业链条，主要产品包括棉纱、坯布、牛仔布、染色纱、印染布、印花布、针织布、衬衣、休闲服、家纺等十大系列近万个品种。2012 年，魏桥创业集团成功跨入“世界企业 500 强”行列；2013 年位列世界企业 500 强第 388 位。

（2）其他控股子公司情况

截至 2013 年 6 月 30 日，除本公司外，魏桥创业集团控股的其他二级子公司情况如下：

公司名称	注册资本(万元)	股权比例(%)	主营业务
山东魏联印染有限公司	美元 1,278	73.00	生产销售各种印染布
山东魏桥服装有限公司	美元 269	67.18	生产、销售服装
威海西郊热电有限公司	人民币 10,000	100.00	供热销售
滨州魏桥铝业科技有限公司	人民币 90,000	100.00	阳极碳块的生产销售；批准范围内的自营进出口业务
山东魏桥创杰服装有限公司	美元 162	75.00	生产、销售服装
山东魏桥恒富针织印染有限公司	美元 1,238	60.00	生产及销售针织坯布及印染布
山东魏桥特宽幅印染有限公司	人民币 100,000	99.00	宽幅、特宽幅印染布、印花布的生产及销售
山东魏桥宏源家纺有限公司	美元 133	60.00	生产家纺制品，销售本公司产品
山东魏桥嘉嘉家纺有限公司	人民币 2,000	100.00	各类家纺、服装产品的生产和销售
邹平魏桥再生资源利用有限公司	人民币 8,667	100.00	氧化铝赤泥产品的开发及利用
邹平县黛溪山庄有限公司	人民币 2,000	100.00	餐饮、住宿、舞厅、卡拉 OK 厅
魏桥(USA)股份有限公司	美元 100	55.00	经营各类纱、布、服装、家用纺织品等产品的销售及售后服务
WEIQIAO PIONEERING (HONGKONG) IMPORT & EXPORT COMPANY LIMITED	港币 50	100.00	进出口贸易业务
邹平台子供水有限公司	人民币 5,000	60.00	筹建调水项目，筹建供水项目，沉沙池改造工程建设，供水设施建设

(3) 主要财务数据

截至 2012 年 12 月 31 日，魏桥创业集团经审计的总资产为 5,448,583.54 万元，净资产为 2,847,194.28 万元；2012 年实现营业收入 6,130,555.61 万元，营业利润 235,365.11 万元，净利润 231,283.75 万元。

截至 2013 年 6 月 30 日，魏桥创业集团未经审计的总资产为 5,663,930.35 万元，净资产为 2,890,624.30 万元；2013 年 1-6 月实现营业收入 2,878,677.79 万元，营业利润 112,446.72 万元，净利润 96,877.93 万元。

(4) 股份质押、冻结情况

截至 2013 年 6 月 30 日，魏桥创业集团持有的本公司股份不存在被质押或被司法冻结的情形。

2、实际控制人情况介绍

截至 2013 年 6 月 30 日，魏桥投资持有魏桥创业集团 39.00% 的股份，为魏

桥创业集团第一大股东，本公司实际控制人。魏桥投资基本情况如下：

公司名称：山东魏桥投资控股有限公司

法定代表人：张士平

成立日期：2009年2月19日

注册资本：人民币2,900万元

公司类型：有限责任公司（自然人投资或控股）

注册地址：邹平县会仙一路

经营范围：以自有资金对实体投资（不得向社会融资，需经许可经营的须凭许可证经营）。

（1）公司基本情况

魏桥投资原名为“邹平供销投资有限公司”，2009年2月成立，注册资本人民币3,000万元，注册股东为25名自然人。张士平等4名股东除以自身名义实益持有魏桥投资的股权外，亦代其他合计59名自然人股东（均为邹平县供销合作社联合社社员）持有魏桥投资的股权，84位股东间无关联关系。魏桥投资的最高决策机关为股东会，由84名实益股东按照一人一票的方式行使表决权。

2010年3月，邹平县供销合作社联合社将其持有的魏桥创业集团51%的股权转让给魏桥投资；2012年10月，魏桥投资将持有的魏桥创业集团12%的股权转让给自然人张波先生、张红霞女士和张艳红女士。

2012年12月，魏桥投资84名实益股东中的20位股东撤资，魏桥投资注册资本由3,000万元降低至2,900万元，现有64名实益股东仍按照一人一票的方式行使表决权。

（2）其他控股子公司情况

截至2013年6月30日，除魏桥创业集团外，魏桥投资未持有其他公司股权。

（3）主要财务数据

截至2012年12月31日，魏桥投资未经审计的总资产为5,451,248.38万元，净资产为2,921,742.93万元；2012年实现营业收入6,130,707.19万元，营业利润

235,370.86 万元，净利润 231,289.49 万元。

截至 2013 年 6 月 30 日，魏桥投资未经审计的总资产 5,666,596.41 万元，净资产为 2,893,290.35 万元；2013 年 1-6 月实现营业收入 2,878,744.19 万元，营业利润 112,447.93 万元，净利润 96,879.14 万元。

（4）股份质押、冻结情况

截至 2013 年 6 月 30 日，魏桥投资持有的魏桥创业集团股份不存在被质押或被司法冻结的情形。

（三）公司关键管理人员情况介绍

截至 2013 年 6 月 30 日，张士平先生个人实益持有魏桥投资 20.69% 的股份，为魏桥投资的法定代表人、董事长；张士平先生直接持有魏桥创业集团 23.52% 的股份，为魏桥创业集团的法定代表人、董事长和总经理；张士平先生及其亲属合计直接持有魏桥创业集团 48.04% 的股份。

截至 2013 年 6 月 30 日，除魏桥创业集团持有本公司 62.37% 的股份外，张士平先生及其亲属合计直接持有本公司 3.00% 的股份。张士平先生为本公司非执行董事；张红霞女士为张士平之女，为本公司董事长、总经理；张艳红女士为张士平之女，为本公司执行董事。

张士平先生，66 岁，毕业于安徽财贸学院，取得棉花检验专业文凭，高级经济师。他于一九九九年加入本公司，于 2012 年 5 月 29 日举行的本公司周年股东大会上通过委任，连任为本公司董事。张先生之前曾任第五油棉车间主任、生产股股长、副厂长、厂长，邹平县位桥棉纺织厂党委书记、厂长，魏桥创业集团总经理，本公司董事长，山东魏联印染有限公司董事长、邹平县黛溪山庄有限公司董事长、滨州魏桥盐业开发有限公司董事长、山东魏桥特宽幅印染有限公司董事长、山东魏桥服装有限公司董事长、滨州魏桥铝业科技有限公司董事长以及山东魏桥创杰服装有限公司董事长、山东慧滨棉纺漂染有限公司董事，滨州工业园董事（由 2001 年 11 月 26 日起至 2010 年 5 月），威海魏桥董事长（由 2001 年 7 月 25 日起至 2010 年 5 月），保恒俐投资有限公司董事长；他现时兼任山东宏桥新型材料有限公司董事长（由 1994 年 7 月 27 日起），邹平县供销合作社联合社的党委书记（由 1998 年 3 月 8 日起），魏桥创业集团董事长（由 1998 年 4 月

14日起），魏桥投资董事长，中国宏桥控股有限公司董事长，魏桥创业（香港）进出口有限公司董事长，中国宏桥集团有限公司（股票代码：1378.HK）董事长兼执行董事。张士平先生是第九届、第十届、第十二届全国人民代表大会代表。他是张红霞女士及张艳红女士的父亲。

截至目前，除魏桥投资、魏桥创业集团及本公司外，张士平先生控股的其他企业情况如下表所示：

公司名称	法定代表人	股权投资比例（%）	主营业务
山东士平投资有限公司	张士平	100.00	投资和投资咨询
山东宏桥新型材料有限公司	张士平	84.96	铝产品及铝合金产品的生产及销售
山东魏桥铝电有限公司	张波	84.96	铝产品及铝合金产品的生产及销售
滨州市政通新型铝材有限公司	郑淑良	84.96	铝产品及铝合金产品的生产及销售
惠民县汇宏新材料有限公司	邓文强	84.96	铝产品及铝合金产品的生产及销售
中国宏桥控股有限公司	张士平	100.00	投资控股
中国宏桥集团有限公司	张士平	84.96	投资控股
中国宏桥投资有限公司	张士平	84.96	投资控股
宏桥投资（香港）有限公司	张士平	84.96	投资控股
宏桥国际贸易有限公司	张士平	84.96	进出口贸易
阳信县汇宏新材料有限公司	邹小健	84.96	铝产品及铝合金产品的生产及销售
沾化县汇宏新材料有限公司	王国明	84.96	铝产品及铝合金产品的生产及销售

五、董事、监事、高级管理人员和员工情况

（一）董事、监事和高级管理人员情况

姓名	职务	性别	出生年月	任期起始日期	任期终止日期	持股数	是否在股东单位或其他关联单位领取薪酬
张红霞	董事长、总经理	女	1971-8-1	2012-5-29	2015-5-29	17,700,400	否
张艳红	执行董事	女	1976-2-1	2012-5-29	2015-5-29	-	否
赵素文	执行董事、财务总监	女	1974-4-13	2012-5-29	2015-5-29	-	否
张敬雷	执行董事、董事会秘书	男	1976-9-27	2012-5-29	2015-5-29	-	从中国宏桥集团有限公司领取
张士平	非执行董事	男	1946-11-25	2012-5-29	2015-5-29	5,200,000	从魏桥创业集团、中国宏桥集团有限公司领取
赵素华	非执行董事	女	1970-2-7	2012-5-29	2015-5-29	-	否
陈永祐	独立董事	男	1955-3-24	2012-5-29	2015-5-29	-	不适用
徐文英	独立董事	男	1951-11-13	2012-5-29	2015-5-29	-	不适用

姓名	职务	性别	出生年月	任期起始日期	任期终止日期	持股数	是否在股东单位或其他关联单位领取薪酬
王乃信	独立董事	男	1951-10-4	2012-5-29	2015-5-29	-	不适用
律天夫	独立监事	男	1935-3-3	2012-5-29	2015-5-29	-	不适用
王薇	独立监事	女	1941-4-12	2012-5-29	2015-5-29	-	不适用
王晓芸	职工代表监事	女	1964-8-15	2012-5-29	2015-5-29	-	否

注：本公司未设立副总经理，各部门负责人直接向总经理汇报。

（二）董事、监事、高级管理人员简历

1、执行董事

张红霞女士

张红霞女士，42岁，本公司董事长兼总经理。毕业于山东干部函授大学，取得财务会计专业文凭。张女士于2006年7月7日取得大连理工大学高级管理人员工商管理硕士学位。她负责监督本公司的一般营运，及制定本公司的业务策略，同时负责管理本公司的生产、营运，以及本公司产品的市场推广。她于1999年加入本公司。于2012年5月29日举行的本公司周年股东大会上通过委任，连任为本公司董事。她在棉纺织行业积逾十八年管理经验。她曾任邹平县位桥棉纺织厂技术科副科长、科长，以及生产技术处处长，魏桥创业集团副总经理及总经理，滨州魏桥置业有限公司董事，山东魏联印染有限公司董事长，山东慧滨棉纺漂染有限公司董事、总经理，山东魏桥棉业有限公司董事兼总经理（由2003年9月30日起至2012年12月25日期间）；她现时兼任魏桥创业集团非执行董事（由2001年5月2日起，并在1998年4月14日至2001年5月1日期间担任董事），滨州工业园董事（由2001年11月26日起），鲁藤纺织董事长兼总经理（由2002年9月12日起），滨藤纺织董事长兼总经理（由2004年3月12日起），威魏工业园董事长（由2004年1月30日起）以及魏桥纺织（香港）董事长兼执行董事（由2011年10月12日起）。张女士现时还担任香港纺织商会第五届副会长。张士平先生及张艳红女士分别为她的父亲及妹妹。

张艳红女士

张艳红女士，37岁，毕业于山东大学取得计算机及应用专业文凭。张女士其后于1996年取得中国人民大学的计算机应用专业文凭，并于2006年取得清华

大学的创新管理 MIA 高级研修班高级文凭及于 2006 年 7 月取得大连理工大学颁发的高级管理工商管理硕士学位。于 2012 年 5 月 29 日举行的本公司周年股东大会上通过委任，连任为本公司董事。张女士于棉纺织业拥有逾十二年管理经验。张女士亦由 2001 年 7 月起出任威海魏桥的总经理，由 2004 年 1 月起出任威海魏工业园的总经理。张士平先生和张红霞女士分别为她的父亲及姐姐。

赵素文女士

赵素文女士，39 岁，为本公司执行董事及财务总监。毕业于山东师范大学，取得企业管理专业文凭，经济师。赵女士于 2008 年 10 月 11 日取得清华大学继续教育学院财务总监(CFO)高级研修班结业证书。她负责监督本公司的财务及会计事务。她于 1999 年加入本公司，于 2012 年 5 月 29 日举行的本公司周年股东大会上通过委任，连任为本公司董事。她于棉纺织行业积逾十九年经验。她曾任邹平县位桥棉纺织厂会计约五年，并曾任本公司财务部经理。赵素文女士为赵素华女士的妹妹。

张敬雷先生

张敬雷先生，36 岁，为本公司执行董事、董事会秘书。他于 1997 年 7 月毕业于西安工程学院，获工业分析专业大专学历。于 1997 年 10 月加入本公司（包括其前身），他曾于 1998 年 9 月至 2000 年 9 月于本公司营销部工作，2000 年 10 月至今先后于证券办公室、生产技术处以及证券部工作。他于本公司从事企业管治多年，曾参与国内外证券监管机构举办的相关培训。他于 2012 年 5 月 29 日举行的本公司 2011 年度股东周年大会上通过委任，连任为本公司董事。他现时兼任中国宏桥集团有限公司（股票代码：1378.HK）的非执行董事。

2、非执行董事

张士平先生

张士平先生，66 岁，毕业于安徽财贸学院，取得棉花检验专业文凭，高级经济师。他于一九九九年加入本公司，于 2012 年 5 月 29 日举行的本公司周年股东大会上通过委任，连任为本公司董事。张先生之前曾任第五油棉车间主任、生产股股长、副厂长、厂长，邹平县位桥棉纺织厂党委书记、厂长，魏桥创业集团总经理，本公司董事长，山东魏联印染有限公司董事长、邹平县黛溪山庄有限公

司董事长、滨州魏桥盐业开发有限公司董事长、山东魏桥特宽幅印染有限公司董事长、山东魏桥服装有限公司董事长、滨州魏桥铝业科技有限公司董事长以及山东魏桥创杰服装有限公司董事长、山东慧滨棉纺漂染有限公司董事，滨州工业园董事（由 2001 年 11 月 26 日起至 2010 年 5 月），威海魏桥董事长（由 2001 年 7 月 25 日起至 2010 年 5 月），保恒俐投资有限公司董事长；他现时兼任山东宏桥新型材料有限公司董事长（由 1994 年 7 月 27 日起），邹平县供销合作社联合社的党委书记（由 1998 年 3 月 8 日起），魏桥创业集团董事长（由 1998 年 4 月 14 日起），魏桥投资董事长，中国宏桥控股有限公司董事长，魏桥创业（香港）进出口有限公司董事长，中国宏桥集团有限公司（股票代码：1378.HK）董事长兼执行董事。张士平先生是第九届、第十届、第十二届全国人民代表大会代表。他是张红霞女士及张艳红女士的父亲。

赵素华女士

赵素华女士，43 岁，结业于青岛大学成人教育学院，取得纺织工程管理专业文凭。她于 1999 年加入本公司。她在棉纺织行业积逾十五年管理经验。她先后担任过本公司生产技术处处长、生产技术部部长（2000 年 5 月起至 2006 年 2 月止），她现时任本公司销售部常务副总经理（由 2006 年 2 月起）。赵素华女士为赵素文女士的姐姐。

3、独立非执行董事

陈永祐先生

陈永祐先生，58 岁，毕业于加拿大滑铁卢大学，获数学学士学位。陈先生曾任中国金展控股有限公司执行董事，伟世服务顾问有限公司助理副总裁，怡富投资服务有限公司董事，汇丰投资管理有限公司执行董事，香港政府中央政策组成员，消费者诉讼基金执行委员会委员，国际扶轮社香港尖沙咀东社长，百富勤资金管理有限公司董事，香港海洋公园董事局成员，香港海洋公园投资委员会主席；道亨基金管理有限公司董事兼总经理暨投资总监，香港投资基金公会中国事务委员会主席，香港贸易发展局金融委员会委员，麦理浩爵士信托基金投资委员会成员，他目前为汇骏资产管理有限公司主席兼行政总裁，亦是柏立基爵士信托基金投资委员会召集人，警察子女教育信托基金及警察教育及福利信托基金委

员。陈先生亦是星谦化工控股有限公司（股票代码：640.HK）独立非执行董事。于 2003 年 2 月 12 日举行的本公司临时股东大会上通过委任其为独立非执行董事。于 2012 年 5 月 29 日举行的本公司周年股东大会上通过委任，连任为本公司独立非执行董事，任期由 2012 年 5 月 29 日起生效。

徐文英先生

徐文英先生，61 岁，毕业于天津轻工业学院，取得轻化工机械专业文凭，教授级高级工程师、享受国务院政府特殊津贴专家、国家注册咨询工程师。他曾任呼和浩特内蒙古化学纤维厂的工程师、副车间主任、技术科副科长、副厂长及总工程师，纺织工业部（其后易名为中国纺织总会）计划部门技术改造处的副处长，中国纺织工业协会的副秘书长，中国纺织工业协会产业部的副主任，中国色织行业协会理事长，中国棉纺织行业协会会长，纺织企业技术进步咨询服务中心主任，黑牡丹（集团）股份有限公司（股票代码：600510.SH）独立董事，华孚色纺股份有限公司（股票代码：002042.SZ）独立董事。他现时为中国纺织工业联合会副会长，中国棉纺织行业协会名誉会长，中国长丝织造协会会长，江苏联发纺织股份有限公司（股票代码：002394.SZ）独立董事，经纬纺织机械股份有限公司（股票代码：000666.SZ）独立董事。他于 2003 年 6 月 27 日举行的本公司股东大会上通过委任其为独立非执行董事。他于 2012 年 5 月 29 日举行的本公司周年股东大会上通过委任，连任为本公司独立非执行董事，任期由 2012 年 5 月 29 日起生效。

王乃信先生

王乃信先生，61 岁，毕业于曲阜师范学院，取得政治专业文凭，具有教授资格。自 1993 年以来，他主要从事企业管理、市场营销、纺织工业人才培养等方面的教学与研究。他曾任滨州师范专科学校党委书记，已于 2013 年 4 月退休。于 2003 年 2 月 12 日举行的本公司临时股东大会上通过委任其为独立非执行董事。于 2012 年 5 月 29 日举行的本公司周年股东大会上通过委任，连任为本公司的独立非执行董事，任期由 2012 年 5 月 29 日起生效。

4、监事

律天夫先生（独立监事）

律天夫先生，78岁，毕业于上海动力机械专科学校柴油机专业，高级工程师。他曾任济南柴油机厂技术员，山东供销合作学校教研室主任，山东省滨州地区供销合作社技术员、工程师、高级工程师、科长、经理、副主任，山东省滨州地区中级工程技术职称评委会委员、副主任委员，山东渤海油脂工业公司总经理顾问。于2003年2月12日举行的本公司临时股东大会上通过委任其为独立监事。于2012年5月29日举行的本公司周年股东大会上通过委任，连任为本公司的独立监事。他现时并无于本公司担任任何其他职位。

王薇女士（独立监事）

王薇女士，72岁，毕业于青岛纺织专科学校，取得棉纺专业文凭，高级工程师。她曾任新疆乌鲁木齐市“七一”第一棉纺织厂车间主任，山东省临沂棉纺织厂车间主任及工程师，山东省纺织工业厅教育处工程师，山东省纺织工业厅棉纺织印染公司经理，山东省纺织工业厅协作办主任，山东省纺织工业厅经济技术开发公司经理兼高级工程师，山东省纺织工业厅纺织实业总公司总经理兼高级工程师，以及山东省纺织工业厅生产技术处处长兼总工程师。于2003年2月12日举行的本公司临时股东大会上通过委任其为独立监事。于2012年5月29日举行的本公司周年股东大会上通过委任，连任为本公司的独立监事。她现时并无于本公司担任任何其他职位。

王晓芸女士（职工代表监事）

王晓芸女士，49岁，毕业于青岛大学成人教育学院，取得纺织工程管理专业文凭。她于1999年加入本公司。她在棉纺织行业积逾十八年管理经验。她先后担任过本公司质检员、车间主任、副厂长、厂长、邹魏一园生产区副总经理（2004年1月起至2006年2月止），本公司非执行董事（2008年5月30日起至2012年5月29日止）。于2012年3月22日召开的魏桥纺织职工代表大会被选举为职工监事。她现时担任本公司生产技术部部长（由2006年2月起）。

5、高级管理人员

公司总经理张红霞女士简历，见本节“（二）董事、监事、高级管理人员简历 1、执行董事”。

公司财务总监赵素文女士简历，见本节“（二）董事、监事、高级管理人员

简历 1、执行董事”。

公司董事会秘书张敬雷先生简历，见本节“（二）董事、监事、高级管理人员简历 1、执行董事”。

（三）董事、监事和高级管理人员兼职情况

截至 2013 年 6 月 30 日，本公司董事、监事、高级管理人员兼职情况如下：

1、在控股股东及其关联单位任职情况

姓名	兼职单位名称	担任的职务	任期起至日期	是否领取报酬津贴
张红霞	魏桥创业集团	非执行董事	1998-4-14 至今	否
张敬雷	中国宏桥集团有限公司	非执行董事	2011-1-16 至今	是
张士平	山东宏桥新型材料有限公司	董事长	1994-7-27 至今	否
	邹平县供销合作社联合社	党委书记	1998-3-8 至今	否
	魏桥创业集团	董事长	1998-4-14 至今	是
	魏桥投资	董事长	2009-2-19 至今	否
	中国宏桥控股有限公司	董事长	2010-2-5 至今	否
	魏桥创业（香港）进出口有限公司	董事长	2008-10-27 至今	否
	中国宏桥集团有限公司	董事长兼执行董事	2011-1-16 至今	是

2、在其他单位任职情况

姓名	兼职单位名称	担任的职务	任期起至日期	是否领取报酬津贴
陈永祐	汇骏资产管理有限公司	主席兼行政总裁	2010-03-26 至今	是
	星谦化工控股有限公司	独立非执行董事	2010-8-12 至今	是
徐文英	中国纺织工业联合会	副会长	2011-12 至今	是
	中国棉纺织行业协会	名誉会长	2010-10 至今	是
	中国长丝织造协会	会长	2011-8 至今	是
	江苏联发纺织股份有限公司	独立董事	2011-1-26 至今	是
	经纬纺织机械股份有限公司	独立董事	2010-8-16 至今	是

3、董事、监事和高级管理人员报酬情况

公司的董事、监事和高级管理人员 2012 年的税前报酬情况如下：

姓名	职务	从本公司领取的报酬总额（万元）（税前）	是否在股东单位或其他关联单位领取
张红霞	董事长、总经理	128.0	否

姓名	职务	从本公司领取的报酬总额（万元）（税前）	是否在股东单位或其他关联单位领取
张艳红	执行董事	66.4	否
赵素文	执行董事、财务总监	66.2	否
张敬雷	执行董事、董事会秘书	35.8	从中国宏桥集团有限公司领取
张士平	非执行董事	10.0	从魏桥创业集团、中国宏桥集团有限公司领取
赵素华	非执行董事	15.5	否
陈永祐	独立董事	48.7	不适用
徐文英	独立董事	15.0	不适用
王乃信	独立董事	15.0	不适用
律天夫	独立监事	3.0	不适用
王薇	独立监事	3.0	不适用
王晓芸	职工代表监事	11.9	否

（四）持有本公司股票及债券情况

截至 2013 年 6 月 30 日，张红霞女士持有本公司 17,700,400 股股票，持股比例为 1.48%；张士平先生持有本公司 5,200,000 股股票，持股比例为 0.44%。此外，本公司其他董事、监事及高级管理人员不持有本公司股票或债券。

六、公司主营业务情况

本公司以棉纺织品生产和销售为主营业务，主要产品包括棉纱、坯布以及牛仔布。

（一）纺织行业情况

1、行业概述

纺织行业作为我国的传统行业，有悠久的发展历史。建国以来特别是改革开放三十多年来，纺织行业得到了快速发展。目前，我国已具有世界上规模最大、产业链最完整的纺织工业体系，从纺织原料生产开始（包括天然和化学纤维），纺纱、织布、染整到服装及其他纺织品加工，形成了上下游衔接和配套生产，成为全球纺织品服装的第一大生产国及出口国。目前，我国纺织业产量占世界总产量的一半，出口量占世界总出口量的四分之一。纺织工业包括纺织业、服装业、化学纤维制造业和纺织专用设备制造业四大类。其中纺织业包括棉纺织（印染）、毛纺织、麻纺织、丝绢纺织、针织业；服装业包括服装、制帽、制鞋业；化纤业

包括合成纤维、人造纤维制造业。纺织产品按应用领域分为：服装、家纺和产业用纺织品。

从发展历程来看，我国纺织工业的发展已经历了从自我满足到进口替代再到出口导向的三大发展阶段。80年代以来，我国纺织纤维和织物加工量的迅猛发展见证了行业的快速成长。进入新世纪后，在产业结构调整、加入WTO两大背景下，纺织工业开始进入新的发展时期，逐渐由出口导向型向内需推进型转变。我国改革开放的三十多年来，纺织行业发展成就巨大，不仅生产、贸易和经济效益大幅增加，同时在吸收就业、保持社会稳定等方面也做出了巨大贡献。

2、行业运行情况

目前，我国纺织行业进入门槛低，经营分散，纺织行业总体产能过剩，市场集中度不高。2011年，我国棉纺织行业经历了诸多挑战。一方面，国内原材料价格大幅波动，劳动力等成本要素上升；另一方面，我国为应对通货膨胀而实施的货币紧缩政策以及人民币的不断升值，使得国内棉纺织企业的融资成本不断增加，也给我国棉纺织产品的出口带来了不利的影响。特别是2011年国内外棉花价格大幅波动，导致国内多数棉纺织企业产销不畅、库存潜亏有所增加，盈利下滑。

2011年3月28日，国家发改委、财政部、农业部、工业和信息化部、铁道部、国家质检总局、供销合作总社、中国农业发展银行共同制定了《2011年度棉花临时收储预案》，按照19,800元/吨的标准级皮棉到库价格对2011/2012棉花年度的棉花进行收储。2012年2月29日，前述机构又制定了《2012年度棉花临时收储预案》，按照20,400元/吨的标准级皮棉到库价格对2012/2013棉花年度的棉花进行收储。

2012年，在国家棉花收储和放储政策的影响下，棉价脱离了市场价格，特别是棉花收、放储量及收、放储价格对于纺织企业的配棉稳定、产品质量有较大的影响。随着国内外棉花价差的增大，导致纺织企业产品结构调整，纯棉产品比重下降约3%。

2012年，中国棉花价格328指数平均约为18,911元/吨，较去年同期下降约20.26%；而国际棉花价格Cotlook A指数约为每磅89.24美分，较去年同期下降

约 40.7%。国内棉花价格大幅高于国际棉花价格，致使我国纺织企业生产成本高于国外同行，纺织行业出口竞争力下降，出口增速出现大幅度回落。

2013 年 4 月 8 日，国家制定了《2013 年度棉花临时收储预案》，仍按照 20,400 元/吨的标准级皮棉到库价格对 2013/2014 棉花年度的棉花进行收储。截至 2013 年 6 月末，中国棉花价格 328 指数约为 19,300 元/吨，国际棉花价格 Cotlook A 指数约为每磅 91.30 美分，国内外棉花价差小幅收窄。2009 年 1 月至 2013 年 6 月国内外棉花价格走势如下图所示：



数据来源：Wind 资讯

此外，劳动力成本的增加也给纺织企业带来了巨大的压力。中国棉纺织行业协会调查显示，2012 年企业用工的直接成本增加 10%左右。此外，随着人员流动的加大，培养员工所付出的隐性成本以及稳定员工队伍增加的福利待遇都进一步增加了企业的用工成本。2012 年，企业用电成本增幅不大，增幅在 2%~4%之间。

2012 年，内需市场总体保持稳定增长，但增速有所放缓。根据中国纺织工业协会统计中心发布的资料，2012 年中国限额以上企业（年销售额人民币 2,000 万元以上）衣着类商品零售额同比增长 18.0%，增速低于上年同期 6.2 个百分点；中国规模以上纺织企业内销比重由去年同期的约 82.9%提高到了约 84.3%。2012 年，我国纺织品出口低速增长，增速大幅下滑。根据我国海关发布的数据，2012 年我国纺织品出口约 958 亿美元，同比增长约 1.2%。

2013 年上半年，全国规模以上企业服装鞋帽及针纺织品零售额同比增长约 11.9%，增速低于上年同期约 5.0 个百分点。2013 年上半年，中国纺织品出口需求有所改善。根据我国海关发布的数据，2013 年上半年，我国纺织品出口约 512 亿美元，同比增长约 10.1%，增速高于上年同期约 8.8 个百分点。

展望未来，国内外棉花价格倒挂问题短期内仍然存在，加上劳动力成本上升等因素影响，我国纺织行业仍面临经营压力。但从国内环境看，随着国内经济逐步企稳，国内纺织品服装市场将继续保持稳步增长；从全球环境看，国际经济虽具有较大的不确定性，但继续大幅恶化的可能性相对较小，国际市场需求有望处于筑底阶段；从我国经济发展具备的有利条件看，城镇化的深入推进，将为扩大内需提供广阔的市场空间，随着居民收入的逐步提高，对各类中高档纺织品服装的消费需求亦将不断增加。

3、纺织产业政策对行业的影响

2012 年 1 月 19 日，工业和信息化部正式发布《纺织工业“十二五”发展规划》，以推进纺织产业由大变强。《纺织工业“十二五”发展规划》的主要目标为：1) 行业保持平稳增长，规模以上纺织企业工业增加值年均增长 8%，工业增加值率提高 2 个百分点；2) 产业结构进一步优化，至“十二五”末，服装、家纺、产业用三大类终端产品纤维消费量的比例达到 48:27:25，新产品开发能力进一步增强，产品品种更加丰富，内销比重逐步提高，满足高中低不同消费层次需求；3) 创新能力明显增强，规模以上企业全员劳动生产率年均增长 10%左右，研究与试验发展经费支出占主营业务收入比重超过 1%，掌握一批高新技术纤维开发应用和先进纺织装备研发制造核心技术，棉纺、化纤和服装等行业主流工艺、技术和装备达到国际先进水平；4) 品牌建设实现新突破，产品质量水平进一步提高，品牌建设能力明显增强，形成具有国际影响力的品牌 5—10 个，国内市场认知度较高的知名品牌 100 个，年销售收入超百亿的品牌企业 50 家，品牌产品出口比重达到 25%；5) 节能减排和资源循环利用再上新台阶，单位工业增加值能源消耗比 2010 年降低 20%，工业二氧化碳排放强度比 2010 年降低 20%，单位工业增加值用水量比 2010 年降低 30%，主要污染物排放比 2010 年下降 10%。

其中棉纺织业的发展重点为：加强嵌入式纺纱、多组份纤维复合混纺、新结构纱线加工等技术的研发，推广原料精细管理和计算机自动配棉，提升纺纱过程

质量控制、织物自动检测和分析技术，重点推广紧密纺、低扭矩环锭纺、喷气、涡流纺等新型纺纱，自动络筒，无梭织机织造以及无 PVA 上浆、预湿上浆等工艺技术。

未来传统纺织业发展重点在于技术创新，提高产品附加值。《纺织工业“十二五”发展规划》提出，提高棉、毛、麻、丝天然纤维资源利用水平，加强高效、节能新型纺纱、织造工艺技术的研发和产业化推广，实现纺织产品的多样化和高档化，不断提高传统纺织品的技术含量。这将有利于传统纺织行业不断升级，加速行业优胜劣汰，具备技术工艺优势、资金实力雄厚的龙头企业将从中受益。

（二）发行人经营范围及主要产品

本公司营业范围为：棉花加工（有效期至 2015 年 8 月 31 日）；棉纺、织布、印染、针织品、服装的生产、加工、销售；备案范围内的进出口业务；棉花销售。

截至本募集说明书签署日，本公司共有四个生产基地，均位于山东省境内，分别为：

- 1、魏桥生产基地（现有两个生产区）；
- 2、滨州生产基地（滨州工业园第一生产区及第二生产区）；
- 3、威海生产基地（威海魏桥及威魏工业园）；
- 4、邹平生产基地（邹平第一工业园、邹平第二工业园和邹平第三工业园）。

本公司以棉纺织品生产和销售为主营业务，主要产品包括棉纱、坯布以及牛仔布。

（三）发行人主要产品的工艺流程

1、纺纱

把皮棉纺成纱，一般要经过清花梳棉、并条、粗纱、细纱、络筒、后加工等主要工序。用于生产制造高档汗衫、府绸等较高规格的纺织品所用的较高品质精梳纱，还需要进行额外精梳工序。

下表为本公司生产精梳纱所涉及的主要纺纱流程：

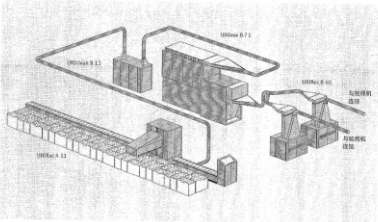
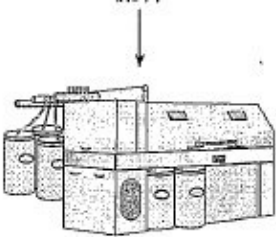
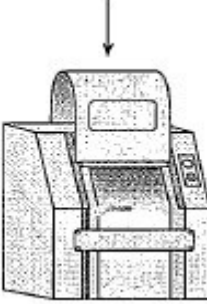
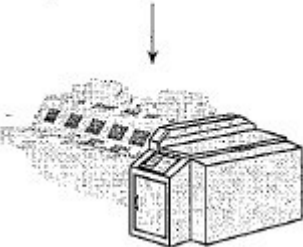
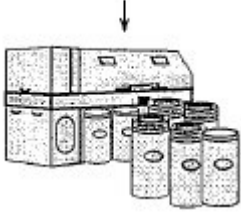
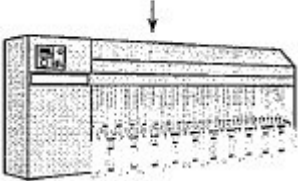
工序	主要内容	工序图片
1 清花梳棉	<p>从紧密的棉包中取棉，打松成小棉簇，除去杂质，然后把棉簇重新形成棉层，以适用于梳棉</p> <p>把棉层进行分梳，使纤维得到充分开松，使杂质暴露出来，将之除去，然后把干净和疏松的纤维集束成生条，以便后道工序使用</p>	
2 预并	<p>将生条并合牵伸，纺制成一定重量的棉条卷，以便后道工序使用</p>	
3 条并卷	<p>把一定的预并条数，经过牵伸、加压、卷绕在筒管上，做成适用于精梳加工的小棉卷的过程</p>	
4 精梳	<p>把纤维再分梳拉直，除去棉结、短纤维和杂质，生产出适合后道工序使用的精梳条</p>	
5 一并、二并	<p>按规定的棉条数喂入并条机，进行并合、牵伸，成为一条棉条，改善棉条的均匀及拉直纤维。棉条将进行二道并合 生产混纺聚酯棉纱需要用三道并合</p>	
6 粗纱	<p>生产粗纱的过程是将熟条抽长，捻细适合细纱机纺纱使用的工序</p>	

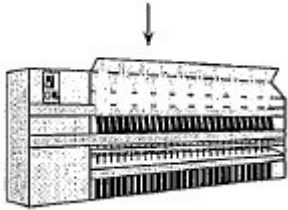
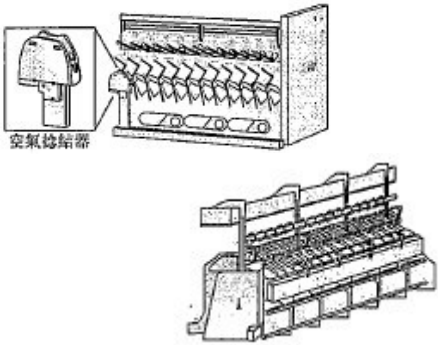
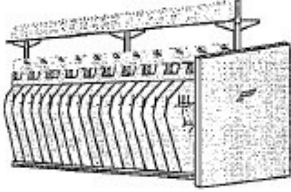
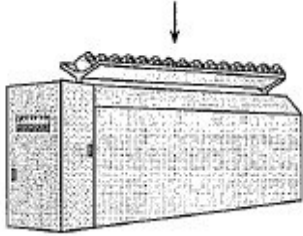
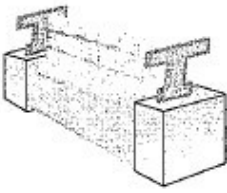
工序	主要内容	工序图片
7 细纱	<p>纺纱过程中最后一道工序。纤维进一步抽长捻细、加捻纤维束纺成纱</p>	
8 络筒	<p>由于细纱管的容量有限，络筒工序可把纱重新准备为较大的卷装，使卷装便于运输及后道工序使用</p> <p>分为用普络机和自络机进行络筒工序</p>	
9 并线	<p>将两条或以上的单纱并合在一起，供倍捻使用</p>	
10 倍捻	<p>将两根并和在在一起的纱，加捻成股线，供后道成包加工使用</p>	
11 摇纱	<p>将筒子的纱线在摇纱机上按规定的长度、圈数摇成纱线，以便成包和加工</p>	

2、织布

作为一家综合纺织生产商，本公司使用自制的棉纱织布，织布过程一般涉及整经、浆纱、穿经、织造和整理。下表为本公司生产坯布和牛仔布时主要采用的工艺流程：

(1) 坯布制造工艺

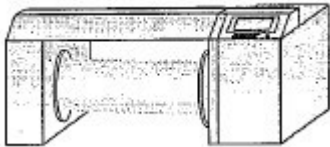
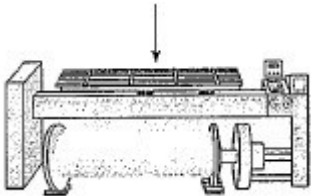
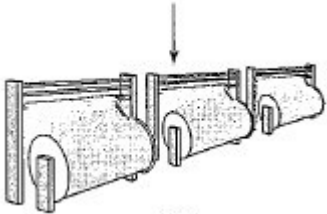
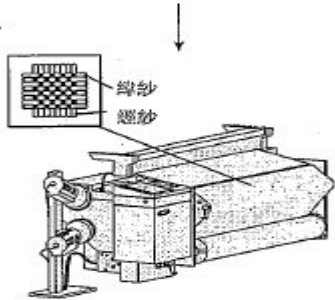
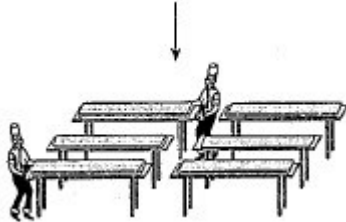
工序	主要内容	工序图片
1 整经	将纱架上引出的经纱平行排列, 然后均匀卷绕在经轴上	
2 浆纱	在经纱上施加浆料, 使其具有良好可织性	
3 穿经	织造之前, 经纱要分绞, 将每根经纱穿过停经装置上的停经片, 综框上的综丝, 以及钢扣上的扣齿, 准备织造	
4 织造	按工艺要求, 将两条纱线从直角方向互相交织, 制成布。经纱纵向编织, 纬纱横向编织, 经纬交织成布	
5 整理	对制成的布进行验布、修布、复验、打包的过程	

(2) 牛仔布制造工艺

工序	主要内容	工序图片
----	------	------

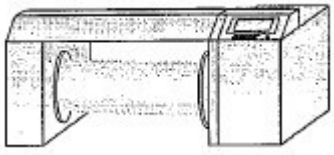
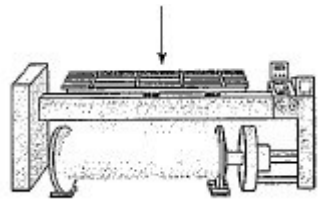
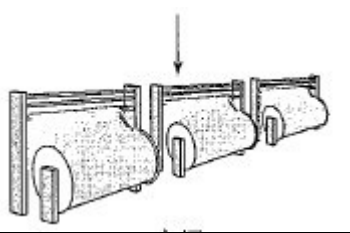
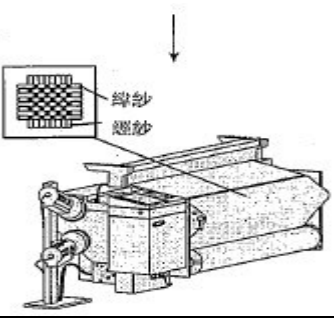
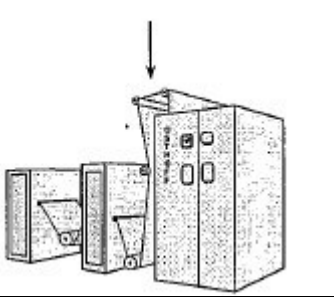
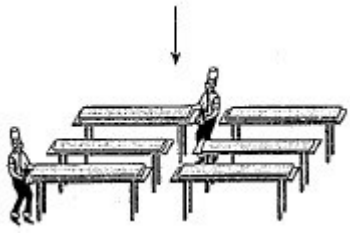
工序	主要内容	工序图片
1 整经	将纱架上引出的经纱平行排列，然后均匀卷绕在经轴上	
2 浆纱	经纱经过染色后，再施加浆料以达到工艺要求，提高其可织性	
3 穿经	织造之前，经纱要分绞，将每根经纱穿过停经装置上的停经片，综框上的综丝，以及钢扣上的扣齿，准备织造	
4 织造	按工艺要求，将两条纱线从直角方向互相交织，制成布。经纱纵向编织，纬纱横向编织，经纬交织成布	
5 缩水	将经过验布，修布后的牛仔布进行烧毛、浸泡、预缩、拉整的过程	
6 整理	对经缩水后的牛仔布进行复验、打包的过程	

(四) 发行人主营业务收入、成本构成情况

1、主营业务收入构成

最近三年一期，本公司按产品的主营业务收入构成情况如下：

单位：万元

主要产品	2013年1-6月		2012年度		2011年度		2010年度	
	金额	占比(%)	金额	占比(%)	金额	占比(%)	金额	占比(%)
棉纱	240,532	35.79	696,253	45.20	628,222	41.02	809,051	45.07
坯布	379,599	56.48	767,445	49.82	818,776	53.46	879,902	49.01
牛仔布	51,971	7.73	76,798	4.99	82,551	5.39	105,449	5.87
棉籽	-	-	48	0.00	2,007	0.13	847	0.05
主营业务收入合计	672,102	100.00	1,540,545	100.00	1,531,556	100.00	1,795,248	100.00

2、主营业务成本构成

最近三年一期，本公司按产品的主营业务成本构成情况如下：

单位：万元

主要产品	2013年1-6月		2012年度		2011年度		2010年度	
	金额	占比(%)	金额	占比(%)	金额	占比(%)	金额	占比(%)
棉纱	212,112	35.31	628,721	45.14	553,552	38.35	636,198	42.38
坯布	344,605	57.37	699,215	50.20	815,664	56.51	775,300	51.65
牛仔布	44,004	7.32	64,892	4.66	72,374	5.01	88,677	5.91
棉籽	-	-	47	0.00	1,889	0.13	843	0.06
主营业务成本合计	600,721	100.00	1,392,876	100.00	1,443,479	100.00	1,501,019	100.00

3、主营业务毛利润构成

最近三年一期，本公司主营业务毛利润构成情况如下：

单位：万元

项目	2013年1-6月		2012年度		2011年度		2010年度	
	金额	占毛利润比例(%)	金额	占毛利润比例(%)	金额	占毛利润比例(%)	金额	占毛利润比例(%)
棉纱	28,420	39.82	67,532	45.73	74,670	84.78	172,853	58.75
坯布	34,994	49.02	68,230	46.20	3,112	3.53	104,602	35.55
牛仔布	7,967	11.16	11,906	8.06	10,177	11.55	16,772	5.70
棉籽	-	-	1	0.00	117	0.13	4	0.00
毛利润合计	71,381	100.00	147,669	100.00	88,077	100.00	294,230	100.00

4、主营业务毛利率分析

最近三年一期，本公司主营业务分产品的毛利率情况如下：

项目	2013年1-6月		2012年度		2011年度		2010年度	
	毛利率(%)	变动百分点(%)	毛利率(%)	变动百分点(%)	毛利率(%)	变动百分点(%)	毛利率(%)	变动百分点(%)
棉纱	11.82	2.12	9.70	-2.19	11.89	-9.48	21.36	12.98
坯布	9.22	0.33	8.89	8.51	0.38	-11.51	11.89	2.60
牛仔布	15.33	-0.17	15.50	3.18	12.33	-3.58	15.91	1.79
棉籽	-	-	2.48	-3.37	5.85	5.41	0.44	-0.29
主营业务毛利率	10.62	1.03	9.59	3.84	5.75	-10.64	16.39	7.14

5、前五大销售客户

最近三年一期，本公司纺织品销售前五大客户情况如下：

客户名称		纺织品销售额 (人民币元)	主营业务收入占比
2013年 1-6月	TAI DONG NAN IMPORT-EXPORT TRADING CO.	526,454,755	7.83%
	宁波君安物产有限公司	227,272,697	3.38%
	SOLID GOLD LOGISTICS (H.K.)LTD	206,455,947	3.07%
	OLLY HWA (HOLDINGS)LIMITED	199,724,620	2.97%
	BILLION CHANCE TRADING LIMITED	172,915,299	2.57%
	合计	1,332,823,318	19.83%
2012年	NICE DYEING FACTORY LIMITED	567,222,953	3.68%
	山东魏联印染有限公司	368,223,097	2.39%
	宁波君安物产有限公司	304,884,822	1.98%
	山东魏桥特宽幅印染有限公司	258,811,021	1.68%
	上海佳盛棉花有限公司	247,273,525	1.61%
	合计	1,746,415,418	11.34%
2011年	山东魏联印染有限公司	460,873,221	3.01%
	NICE DYEING FACTORY LIMITED	363,509,016	2.37%
	PROSPERLINK(MACAO COMMERCIAL OFFSHORE)LIMITED	320,749,918	2.09%
	山东魏桥恒富针织印染有限公司	238,886,290	1.56%
	宁波韵升进出口有限公司	232,947,957	1.52%
	合计	1,616,966,402	10.55%
2010年	NICE DYEING FACTORY LIMITED	619,656,289	3.45%

客户名称	纺织品销售额 (人民币元)	主营业务收入 占比
PROSPERLINK (MACAO COMMERCIAL OFFSHORE) LIMITED	430,574,155	2.40%
山东魏桥印染有限公司	430,338,525	2.40%
PACIFIC TEXTILES LTD	313,143,955	1.74%
DONG-IL CORPORATION	183,504,210	1.02%
合计	1,977,217,134	11.01%

由上表可以看出，本公司前五大客户占比基本保持稳定，且占比较低，单一客户销售收入占比均未超过 10%。本公司作为棉纺织行业的龙头企业，客户较为广泛，对大客户依赖性较小。

(五) 发行人主要产品产能、产量、销量情况

1、棉纱

截至 2012 年末，公司棉纱产能为 76.59 万吨/年，居国内行业首位。2012 年，公司棉纱产量为 45.00 万吨，约占全国棉纱总产量的 2.0%，其中公司自用 27.79 万吨。2013 年 1-6 月，公司棉纱产量为 23.77 万吨，约占全国棉纱总产量的 1.9%，其中公司自用 12.11 万吨。公司引进了清梳联合机、紧密纺细纱机和自动络筒机等先进设备，拥有国内最大的精梳纱、无结纱生产基地。公司“三无一精”比例继续保持国内行业领先水平，并且已提前达到《纺织工业“十二五”发展纲要》中的目标。2012 年，公司棉纱无结头纱比重为 100%，精梳纱比重达到 85%，无卷化率达到 70%。公司以中高档纯棉纱线为主要产品，按销量统计 2012 年高档棉纱产品约占 53.72%。对照 Uster2007 公报，2012 年公司成纱指标达到 5%~25% 的国际先进水平。

2011 年，国际纺织品市场受经济危机及棉花价格大幅波动的影响，需求下降，公司棉纱销售量同比下降 40.99%，其中出口量同比下降 48.23%；棉纱销售收入同比下降 22.36%。2012 年度，公司棉纱销售量同比上升 49.25%；销售收入同比上升 10.84%，主要原因在于公司为消化库存而采取薄利多销的经营策略，调低销售价格，导致销售收入的增长率显著低于销售量的增长率。2013 年 1-6 月，公司销售棉纱 9.68 万吨，实现棉纱销售收入 24.05 亿元；其中出口销售 6.60 万吨，出口销售收入 17.33 亿元，出口销售量及销售收入占比均显著提高。

报告期内，本公司棉纱产品产销量及平均价格情况：

项目	2013年1-6月	2012年度	2011年度	2010年度
年产能(万吨/年)*	76.50	76.59	88.53	88.10
实际产量(万吨)	23.77	45.00	61.81	71.97
自用量(万吨)	12.11	27.79	32.31	34.69
销量(万吨)	9.68	27.97	18.74	31.76
其中：内销(万吨)	3.09	16.90	12.02	18.78
出口(万吨)	6.60	11.07	6.72	12.98
不含税平均价格(万元/吨)	2.48	2.49	3.35	2.55
其中：内销平均价格(万元/吨)	2.18	2.49	3.14	2.47
出口平均价格(万元/吨)	2.63	2.49	3.73	2.65
销售收入(亿元)	24.05	69.63	62.82	80.91
其中：内销(亿元)	6.72	42.10	37.73	46.48
出口(亿元)	17.33	27.53	25.09	34.43

注：*公司棉纱年产能指以生产 38S 棉纱计算的最大生产量；纱支数越高，表明纱线越细，单位时间产量越小。

2、坯布及牛仔布

公司拥有无梭织机 12,839 台，引进了具有国际先进水平的喷气织机、剑杆织机、大提花织机等生产设备，是全国最大的无梭织造基地，同时也是国内主要的牛仔布制造商之一。公司坯布无梭布比重达 80%，出口坯布均达到美国“四分制”外观质量标准，“魏桥”牌高支纱高密度纯棉布在行业中具有一定的品牌效应。截至 2012 年末，公司坯布产能为 16.08 亿米/年、牛仔布产能为 1.36 亿米/年。2012 年，公司坯布占织造业务总收入的比例约为 90.90%，是织造业务的主要收入来源。2012 年度公司坯布产量为 10.45 亿米，约占全国坯布总产量的 2.7%；2013 年上半年公司坯布产量为 4.91 亿米，约占全国坯布总产量的 2.6%。

2012 年，公司织造业务营业收入为 84.42 亿元，同比下降 6.35%；但坯布和牛仔布的销售量分别同比上升 2.86%和 10.71%。其中坯布出口量占其总销量的 31.38%；牛仔布出口量占其总销量的 20.97%。但在销售价格方面，坯布和牛仔布的平均销售价格均有所下降，主要是由于棉花平均市场价格回落所致，其中牛仔布价格下降 16.02%，坯布价格下降 8.89%，内销价格显著高于出口价格。2013 年 1-6 月，公司织造业务营业收入为 43.16 亿元，其中出口销售量及销售收入占比均显著提高。

报告期内，本公司织造产品产销量及平均价格情况：

项目		2013年1-6月	2012年度	2011年度	2010年度
坯布	年产能（亿米/年）*	15.10	16.08	16.82	16.55
	实际产量（亿米）	4.91	10.45	11.65	13.07
	销量（亿米）	5.33	10.42	10.13	12.80
	其中：内销	2.97	7.15	6.94	7.24
	出口	2.36	3.27	3.19	5.56
	不含税平均价格（元/米）	7.13	7.36	8.08	6.87
	其中：内销平均价格（元/米）	8.02	7.97	8.64	7.68
	出口平均价格（元/米）	6.00	6.04	6.88	5.83
	销售收入	37.96	76.74	81.88	87.99
	其中：内销（亿元）	23.80	57.00	59.93	55.58
	外销（亿元）	14.16	19.74	21.95	32.41
牛仔布	年产能（亿米/年）*	1.48	1.36	1.34	1.18
	实际产量（亿米）	0.36	0.89	1.02	1.02
	销量（亿米）	0.46	0.62	0.56	0.99
	其中：内销	0.34	0.49	0.43	0.84
	出口	0.12	0.13	0.13	0.15
	不含税平均价格（元/米）	11.29	12.39	14.75	10.65
	其中：内销平均价格（元/米）	11.29	12.53	14.51	10.60
	出口平均价格（元/米）	11.27	11.85	15.54	10.93
	销售收入	5.20	7.68	8.26	10.54
	其中：内销（亿元）	3.81	6.14	6.24	8.90
	外销（亿元）	1.38	1.54	2.02	1.64

注：*公司坯布和牛仔布年产能指以织机最大转速生产特定纱支密度坯布、牛仔布的最大生产量；纱支密度越高，单位时间产量越小。

本公司采取订单生产和市场化销售相结合的销售模式，主要根据订单价格和市场情况确定销售价格，在报告期内并未就棉纺织品销售采取套期保值措施。

（六）公司热电业务分析

公司自备电厂生产的电力及蒸汽，在满足公司自身生产所需后对外销售。

1、电力行业分析

（1）行业概况

电力行业是国民经济和社会发展的基础和支柱产业。多年来，我国电力行业

一直保持较快的发展速度，全国发电装机容量分别在 1987 年、2000 年、2005 年跨越 1 亿千瓦、3 亿千瓦、5 亿千瓦三个台阶，电力供需形势得到缓解。据中国电力企业联合会最新统计，截至 2012 年末全国发电装机容量 114,491 万千瓦，同比增长 7.8%；2012 年度全国用电量 49,591 亿千瓦时，同比增长 5.5%。2013 年上半年，我国新增发电装机容量 3,243 万千瓦；全国用电量 24,961 亿千瓦时，同比增长 5.1%。长期来看，随着我国经济的持续发展和人民消费结构的升级，电力需求仍将持续快速增长。

2012 年，受经济增长放缓等因素影响，全国电力消费增长平缓，全年呈现出前三季度低速增长、第四季度增速回升的总体态势。第三产业和城乡居民生活用电量持续较快增长，第四季度随着经济的趋稳回升，第二产业及其工业用电量成为带动全社会用电量增速回升的主要动力。由于电力消费增速回落及水电大发，2012 年火电设备利用小时比 2011 年明显下降。2012 年，由于火电企业燃料成本压力减轻，加上来水较好、水电大发，发电企业整体经营状况好于 2011 年。

（2）行业政策

① 电价政策

2010 年 10 月 9 日，国家发改委研究拟定了《关于居民生活用电实行阶梯电价的指导意见（征求意见稿）》（以下简称“《征求意见稿》”），并通过新闻媒体和互联网等渠道广泛征求社会各界意见。《征求意见稿》提出，居民阶梯电价将城乡居民每月用电量按照满足基本用电需求、正常合理用电需求和满足较高生活质量用电需求划分三个档次，电价实行分档累进递增。第一档电量按满足居民基本用电需求确定，电价维持较低价格水平；第二档电量反映正常合理用电需求，电价逐步调整到弥补电力企业合理成本加合理收益的水平；第三档电量体现较高生活质量用电需求，电价反映资源稀缺状况和环境损害成本。

为进一步加强电力需求侧管理工作，深入贯彻落实国家节能减排战略，2010 年 11 月 11 日，发改委、电监会等六部委联合印发《电力需求侧管理办法》（以下简称“《办法》”）。这是继 2004 年发改委联合电监会印发《加强电力需求侧管理指导意见》后，我国在电力需求侧管理工作方面又一个重要的指导性文件。《办法》确定了电力需求侧管理的定义，明确了电力需求侧管理工作的责任主体和实

施主体，即发改委负责全国电力需求侧管理工作，电网企业是电力需求侧管理工作重要的实施主体，自行开展工作并为其他各方提供便利条件。在此基础上，《办法》提出了电力需求侧管理工作的十六项管理措施和激励措施。《办法》提出的十六项措施中，既包含定性的措施，也包括部分定量措施，如规定各省（自治区、直辖市）电网企业的年度电力电量节约指标以及电网企业的电力负荷监测能力等，量化指标的规定大大提高了《办法》的可操作性，将推进电力需求侧管理工作的顺利开展。

为更好行使国务院赋予的电价监管职责，加大监管力度，规范电价行为，国家电监会根据《电力监管条例》和国家有关规定，于 2010 年 12 月 23 日发布了《电价监督检查暂行规定》（以下简称“《规定》”），该《规定》将从 2011 年 1 月 1 日起执行。根据《规定》，电价监督检查的组织实施主要由各级电力监管机构负责，监督检查的内容包括对电力企业执行国家电价政策情况的监督检查、对电力企业在电力市场中价格行为的监督检查和对电力企业信息资料上报的监督检查三个方面。

② 民营企业进入电力行业政策

让民间资本进入电力行业，在 2005 年国务院发布的《关于鼓励支持和引导个体私营等非公有制经济发展的若干意见》中就已明确。2010 年 5 月 14 日，国务院又发布了《国务院关于鼓励和引导民间投资健康发展的若干意见》（新 36 条），其中第 7 条提出：鼓励民间资本参与电力建设。支持民间资本以独资、控股或参股形式参与水电站、火电站建设。进一步放开电力市场，积极推进电价改革，加快推行竞价上网，完善电力监管制度，为民营发电企业平等参与竞争创造良好环境。

为了落实这一政策，2010 年 7 月，国务院公布了《关于鼓励和引导民间投资健康发展重点工作分工的通知》，明确国家发改委、国家能源局等 7 部门负责引导鼓励民间投资进入电力行业的工作。

2012 年 6 月 18 日，国家能源局印发《关于鼓励和引导民间资本进一步扩大能源领域投资的实施意见》，第五条提出：鼓励民间资本参与电力建设。支持民间资本扩大投资，以多种形式参与水电站、火电站、余热余压和综合利用电站，

以及风电、太阳能、生物质能等新能源发电项目建设，参股建设核电站。鼓励民营企业参与火电站脱硫、脱硝装置的建设、改造和运营。鼓励民间资本参与电网建设。

③ 小火电机组关停政策

2007年1月，国家发改委、能源办联合发出《关于加快关停小火电机组的若干意见》（以下简称“《意见》”）。《意见》提出在“十一五”期间，在大电网覆盖范围内逐步关停以下燃煤（油）机组（含企业自备电厂机组和趸售电网机组）：单机容量5万千瓦以下的常规火电机组；运行满20年、单机10万千瓦级以下的常规火电机组；按照设计寿命服役期满、单机20万千瓦以下的各类机组；供电标准煤耗高出2005年本省（区、市）平均水平10%或全国平均水平15%的各类燃煤机组；未达到环保排放标准的各类机组；按照有关法律、法规应予关停或国务院有关部门明确要求关停的机组。《意见》还指出，对在役的热电联产和资源综合利用机组，要实施在线监测，由省级人民政府组织对其开展认定和定期复核工作。不符合国家规定的，责令其限期整改；逾期不改或整改后仍达不到要求的，予以关停。

2010年2月，国务院发布《国务院关于加强淘汰落后产能工作的通知》（国发[2010]7号），要求在2010年底前淘汰小火电机组5,000万千瓦以上。

2、公司热电业务情况

为解决电力供应不足，降低用电、用汽成本，提高能源利用效率，魏桥创业集团于1999年新建了魏桥第一热电厂，开始进入热电领域。本公司上市后，公司向魏桥创业集团采购电力和蒸汽、同时魏桥创业集团及其他下属子公司向公司采购棉纱、坯布的双向关联交易一直被香港联交所关注。2005年8月13日，本公司与魏桥创业集团签订资产收购及增资协议，魏桥创业集团以人民币300,000万元的价格向本公司转让其所拥有的若干热电厂的房屋建筑物和机器设备等实物资产。同时，本公司与魏桥创业集团签订《电力供应协议》，本公司可将满足本公司生产用电之外的超发电力销售给魏桥创业集团，销售价格为0.45元/度（含增值税价格，2008年5月双方签订补充协议，价格调整为0.5元/度）或当地发电厂向电网销售电力的市场价较高者。

依照中央政府和山东省政府对环保、节能减排方面相关要求，邹平县发展和改革局于2007年6月19日发布《关于邹平县企业自备电力机组试点改革的通知》（以下简称“《试点改革通知》”），高新铝电获指派为执行上述《试点改革通知》的企业，负责收购整合邹平县相关的自备发电厂。按照《试点改革通知》规定，拥有自备电厂的相关企业一般并不允许保留、重建自备发电厂或建设新的发电厂，但经邹平县政府批准，高新铝电应向该等相关企业转让符合相关国家产业政策的大型发电厂，或通过资产互换，即高新铝电以大型发电厂互换或取代产电量相若的小型发电厂。2008年9月4日，本公司与高新铝电签订资产互换协议。本公司以1,599,017,500元的价格收购高新铝电装机容量为42万千瓦时的发电机组，并以1,460,000元/年的价格向其租赁上述发电机组所在土地使用权；同时本公司以291,476,160元的价格向高新铝电出售其所拥有的魏桥第一热电厂相关热电资产，并后续通过向高新铝电销售超发电力的方式支付剩余共计1,307,541,340元资产转让款，供电价格为0.52元/度（含税）或当地发电厂向电网销售电力的市场价较高者。上述热电资产置换方案已经邹平经济开发区管理委员会于2008年9月5日出具的《关于同意邹平高新热电有限公司热电资产置换方案的函》批准。

2010年度，由于邹平工业园铝电有限公司自备电厂在建，存在短期电力需求，在邹平县经济开发区管委会的协调下，本公司与邹平工业园铝电有限公司签署《电力、蒸汽供应协议》，2011年-2012年度本公司将部分超发电量、蒸汽销售给邹平工业园铝电有限公司，其中电力销售价格为0.50元/度（含税）或当地发电厂向电网销售电力的市场价较高者；蒸汽销售价格为150元/吨（含税）或市场价（含税）较高者。邹平工业园铝电有限公司自备电厂建成后，本公司不再向邹平工业园铝电有限公司销售电力。

报告期内，本公司热电业务产销量情况如下表所示：

项目	2013年1-6月	2012年度	2011年度	2010年度
装机容量（万千瓦）	141.00	141.00	159.00	159.00
发电量（亿千瓦时）	38.14	85.56	99.45	88.23
自用电量（亿千瓦时）	14.44	27.33	34.98	38.92
销售电量（亿千瓦时）	23.70	58.23	64.47	49.31
电力销售收入（亿元）	10.54	25.55	28.07	21.88

项目	2013年1-6月	2012年度	2011年度	2010年度
电力成本(元/千瓦时)	0.33	0.35	0.40	0.39
蒸汽生产量(万吨)	133.04	356.89	517.03	482.60
自用蒸汽量(万吨)	57.70	145.12	190.18	205.46
销售蒸汽量(万吨)	75.35	211.77	326.85	277.14
蒸汽销售收入(亿元)	1.00	2.77	4.20	3.59
蒸汽成本(元/吨)	91.50	110.25	125.48	126.90

截至2013年6月末,公司拥有5家自备电厂,总装机容量为141万千瓦。公司热电业务符合国家产业政策导向,热电联产的自备电厂不属于需关停的范围。尽管公司自备电厂总装机容量具有一定规模,但单机装机容量相对较小。因此,考虑到未来国家对节能减排或环保等要求将逐步提高,公司自备电厂可能将面临一定的“上大压小”的关停风险或技术改造压力,将显著提高公司的经营成本,并对本期债券的偿付产生不利影响。

(七) 发行人主要原材料采购情况

1、采购量

本公司的主要原材料采购为棉花及贫瘦煤,报告期内,本公司主要原材料采购量如下表所示:

项目	2013年1-6月		2012年		2011年		2010年	
	数量 (万吨)	金额 (亿元)	数量 (万吨)	金额 (亿元)	数量 (万吨)	金额 (亿元)	数量 (万吨)	金额 (亿元)
皮棉	31.59	49.67	42.41	60.38	68.23	135.78	77.77	122.85
其中:国内 采购	19.07	31.44	8.64	14.18	36.30	78.17	46.72	84.10
进口 采购	12.52	18.23	33.77	46.20	31.93	57.61	31.05	38.75
贫瘦煤	228.7	11.42	467.37	26.97	606.38	39.54	614.8	36.61

本公司棉花采购渠道一是进口国际棉,二是国内采购内地棉。在采购进口棉方面,用足用好棉花进口配额,灵活采购,尽可能的摊薄用棉成本;在国内棉采购方面,采取随用随买的采购策略,利用自身国内多渠道及采购量大的优势,增加公司的议价能力,降低采购成本。2011年9月以来,国家为稳定棉价,实施了两轮棉花收储政策。根据2013年3月USDA全球棉花供求预测数据显示,2012/2013棉花年度,中国棉花产量约为762万吨。截至2013年3月29日,2012/13年度,中国储备棉管理总公司已累计收储棉花650.64万吨,占2012/2013年度国

内棉花总产量的 85.39%。2013 年度，公司国内棉采购主要采取竞拍储备棉的方式。

煤炭是本公司热电业务成本主要的构成部分，公司热电成本中煤炭成本占 80%以上。本公司煤炭平均库存可保证电厂 15-30 天的生产运营。公司电煤采购实行招标制，电力生产部门提前 10 天下达供煤计划，煤炭采购部负责招标采购，在保证质量的前提下获得较低采购价格。公司每月举办一次招标会，每次招标会投标单位一般可达 60 家以上，一般 10 天内完成合同，一个月内交货，运输则由供应商负责。

报告期内，本公司并未就棉花、煤炭等原材料采购采取套期保值措施。

2、前五大供应商

最近三年一期，本公司皮棉前五大供应商情况如下：

	供应商名称	采购额 (人民币元)	皮棉采购 占比
2013 年 1-6 月	中国储备棉管理总公司	2,883,718,699	58.06%
	LOUIS DREYFUS	467,379,951	9.41%
	CASHCOT INDUSTRIES PTE LTD	301,931,259	6.08%
	HONGKONG RUILONG INTERNATIONAL TRADING CO.,LIMITED	263,294,492	5.30%
	新疆银隆农业国际合作股份有限公司	191,814,423	3.86%
	合计	4,108,138,824	82.71%
2012 年	BHADRESH TRADING CORPORATION LTD	1,218,575,929	20.18%
	CARGILL COTTON, A BUSINESS UNIT OF CARGILL, INCORPORATED	801,839,778	13.28%
	中国储备棉管理总公司	598,787,441	9.92%
	SAMSUNG C AND T HONGKONG LIMITED	522,377,133	8.65%
	LOUIS DREYFUS COMMODITIES SUISSE S.A	452,193,967	7.49%
	合计	3,593,774,248	59.52%
2011 年	CARGILL COTTON, A BUSINESS UNIT OF CARGILL, INCORPORATED	1,386,442,630	10.21%
	ALLENBERG COTTON CO.	821,705,109	6.05%
	LOUIS DREYFUS COMMODITIES SUISSE S.A	679,528,898	5.00%
	GLENCORE GRAIN B.V.	468,432,869	3.45%
	FOR BHADRESH TRADING CORPORATION LTD	416,938,857	3.07%
	合计	3,773,048,364	27.79%
2010 年	中国储备棉管理总公司	1,999,051,532	16.27%
	CARGILL COTTON, A BUSINESS UNIT OF CARGILL,	717,760,938	5.84%

供应商名称		采购额 (人民币元)	皮棉采购 占比
	INCORPORATED		
	CARGILL COTTON LIMITED	707,283,427	5.76%
	LOUIS DREYFUS COMMODITIES SUISSE S.A	621,341,907	5.06%
	路易达孚(北京)贸易有限责任公司	550,975,294	4.49%
	合计	4,596,413,098	37.42%

2010年-2011年度，公司皮棉采购金额分别为122.85亿元和135.78亿元，其中前五大皮棉供应商合计占比分别为37.42%和27.79%。2012年度，由于公司调整生产节奏，降低皮棉采购量，同时棉花价格同比显著下降，因而2012年度公司皮棉采购金额为60.38亿元，相比2010年-2011年度大幅下降，公司前五大皮棉供应商合计占比上升至59.52%。

2013年1-6月，公司前五大皮棉供应商合计占比上升至82.71%，集中度较高，主要原因为2013年上半年公司皮棉的国内采购以竞拍储备棉为主，拍储金额为28.84亿元，占皮棉采购总金额的58.06%。

（八）本公司在行业中的竞争地位

1、市场占有率情况

本公司是国内规模最大的纺织企业，并拥有配套的自备热电资源。公司是全国最大的无结纱、精梳纱及无梭织造生产基地。截至2013年6月末，公司拥有约660万纱锭和近5万台织机，其中精梳机4,765台、自动络筒机1,436台、无梭织机12,839台，生产设备先进，并采用紧密纺纱、氨纶包芯纱等先进工艺，能够满足客户对高性能、高品质产品的需求。公司一直维持着广泛的客户关系，客户主要集中于国内及东南亚地区。

2、公司竞争优势分析

（1）规模优势

本公司拥有6个工业园，分布在魏桥、邹平、滨州、威海四个生产基地，雇用员工约87,000人。本公司是中国最大的棉纺织生产商及世界上纺织能力最大的棉纺织企业，位列2013年中国上市公司500强第278位及山东省第14位。本公司在过去十多年来把握经济快速增长的契机，建立了庞大的生产规模，结合先

进的技术装备，在全球棉纺织市场奠定稳固基础。较大的规模优势有利于公司抵御原材料价格波动和贸易环境变化带来的风险。

（2）品牌优势

通过长期的积累，本公司逐渐建立了优质的品牌形象，2006年和2007年，“魏桥”牌高支高密纯棉坯布和精梳纱线分别被评为中国名牌产品。2010年，“魏桥”品牌也成功进入了由世界品牌组织、美中经贸投资总商会、美国世界著名企业联盟联合推选的2009年度“世界著名品牌500强”。“魏桥”品牌已连续10年入选世界品牌实验室（World Brand Lab）发布的《中国500最具价值品牌》排行榜。2013年6月26日，魏桥”品牌以高达232.58亿元的品牌价值名列第75位。“魏桥”牌产品作为中国名牌产品、国家免检产品和世界著名品牌产品，以其档次高、质量好、规格全的优势，覆盖欧美、日、韩等20多个国家和地区。

（3）产品优势

本公司纺织业务主要的产品为棉纱、坯布、牛仔布，棉纱最高纱支达到300支，坯布最高密度达到1,600根，高技术含量的布类产品比重达60%、无梭布比重达80%、无结头纱比重达100%、售纱中精梳纱比重高达85%。公司已获ISO9001质量管理体系和ISO14001环境管理体系认证。本公司棉纱质量全部达到了国际2007乌斯特公报25-5%的水平，坯布出口合格率99.2%，出口产品商检合格率历年保持100%。公司成功开发了抗菌、屏蔽新型功能性纤维混纺、多组织混织和强捻、无捻纱坯布等特种功能高附加值产品，一系列新产品的研制开发，进一步优化提升了公司的产品结构，增强了企业市场竞争力。

（4）工艺优势

本公司生产设备先进，并采用紧密纺纱、氨纶包芯纱等先进工艺，能够满足客户对高性能、高品质产品的需求。从生产装备的技术水平来看，在纺纱工序，公司引进了清梳联合机、紧密纺细纱机、自动络筒机等先进设备，形成了全国最大的无结纱、精梳纱生产基地。纺纱后纺工序选用了代表未来发展方向的自动络筒机，能满足纺织品的高质量要求。在织造工序，公司引进了具有国际先进水平的喷气织机、剑杆织机、大提花织机等生产设备，形成了全国最大的无梭织造生产基地。本公司引进的喷气织机，均为当今国际上技术先进、性能可靠的一流设

备，具有自动化控制水平高、速度快、质量高、品种适应面广的特点，为开发生产各种高档面料提供可靠的技术保证。剑杆织机、喷气织机具备国内外先进水平，具有产品布面风格好、织造效率高、工人劳动强度小的特点。

（5）成本优势

本公司有自备热电厂，能源价格低，且劳动效率高，设备技术先进；公司在劳动力资源上比发达国家有成本低的优势，比其他发展中国家有素质高、纪律严、能吃苦耐劳的优势；在原材料成本方面，集中采购及较大规模的采购量，使公司的棉花采购价格较低，缓解了原料上涨的压力；在运输成本方面，公司距青岛、烟台、日照、龙口等港口较近，周边拥有 12 个铁路货运站，运输成本低廉。公司非生产人员约占 6.4%，纺部万锭用工不超过 75 人和织部百台用工不超过 63 人，在全国同行业处于领先水平，有效控制了用工成本。

第四节 财务会计信息

本募集说明书所载 2010 年度、2011 年度和 2012 年度的财务报告及 2013 年半年度财务报表均按照财政部于 2006 年 2 月 15 日颁布的《企业会计准则—基本准则》和 38 项具体会计准则、其后颁布的应用指南、解释以及其他相关规定编制。

本募集说明书所载财务会计数据及有关分析说明反映了本公司最近三年一期的财务状况、经营成果和现金流量。本公司 2010 年度、2011 年度的财务报告经安永华明会计师事务所审计，2012 年度的财务报告经安永华明会计师事务所（特殊普通合伙）审计，并分别出具了标准无保留意见的审计报告（安永华明(2011)审字第 60469058_L01 号、安永华明(2012)审字第 60469058_A01 号、安永华明(2013)审字第 60469058_A01 号）。公司 2013 年半年度财务报表未经审计。

除特别说明外，本节披露的财务信息中 2010 年-2012 年度数据均取自当年经审计的财务报告；2013 年 1-6 月数据取自 2013 年半年度未经审计的财务报表¹。

除特别说明外，有关财务指标均根据新会计准则下的财务信息进行计算。

一、最近三年一期财务会计资料

（一）合并财务报表

2010 年-2012 年度及 2013 年 6 月末公司合并资产负债表

单位：元

项 目	2013 年 6 月 30 日	2012 年 12 月 31 日	2011 年 12 月 31 日	2010 年 12 月 31 日
流动资产：				
货币资金	4,820,169,242	7,713,662,699	2,614,580,721	4,174,097,518
应收账款	428,908,987	556,786,957	359,660,919	567,125,834
其他应收款	36,908,130	501,587	212,567	75,341,777
预付款项	166,108,533	89,111,625	51,440,122	266,231,415
应收利息	1,808,000	2,948,000	6,741,000	11,702,000

¹ 本公司 2011 年度、2012 年度经审计的财务报告及 2013 年半年度未经审计的财务报表均不存在对期初数据的调整。

项 目	2013年6月30日	2012年12月31日	2011年12月31日	2010年12月31日
应收股利	5,462,067	-	-	-
存货	7,005,740,788	5,799,515,075	10,045,177,658	5,871,113,374
可供出售金融资产	1,030,000,000	-	-	-
其他流动资产	283,961,040	42,612,785	-	-
流动资产合计	13,779,066,787	14,205,138,728	13,077,812,987	10,965,611,918
非流动资产：				
长期股权投资	72,328,546	51,066,742	47,231,620	-
投资性房地产	-	-	-	39,901,791
固定资产	12,962,771,229	13,645,722,247	15,486,371,606	16,106,902,233
在建工程	1,275,526	17,226,667	158,631,669	573,188,877
无形资产	189,115,634	191,470,574	202,173,614	208,193,705
递延所得税资产	232,623,409	263,044,117	259,280,713	101,824,896
非流动资产合计	13,458,114,344	14,168,530,347	16,153,689,222	17,030,011,502
资产总计	27,237,181,131	28,373,669,075	29,231,502,209	27,995,623,420
流动负债：				
短期借款	3,517,001,012	4,083,244,535	3,427,431,594	2,634,988,162
交易性金融负债	-	3,235,658	-	-
应付票据	-	-	-	580,000,000
应付账款	1,770,140,531	1,783,098,165	3,422,512,016	1,435,646,336
预收款项	105,094,306	158,465,175	89,880,570	175,318,213
应付职工薪酬	726,438,133	687,058,987	699,539,330	769,129,700
应交税费	474,067,763	543,611,121	224,978,787	306,471,844
应付利息	15,021,301	16,261,937	20,097,919	23,200,000
应付股利	1,123,553	-	-	-
其他应付款	150,863,203	143,397,483	167,164,688	189,535,624
递延收益	38,633,541	41,537,549	16,596,205	8,926,762
一年内到期的非流动负债	339,787,000	377,682,500	1,014,020,530	975,300,355
流动负债合计	7,138,170,343	7,837,593,110	9,082,221,639	7,098,516,996
非流动负债：				
长期借款	4,046,450,000	4,605,450,000	4,661,818,000	5,186,655,294
长期应付款	-	-	3,995,045	4,254,325
递延所得税负债	4,245,000	4,385,000	4,662,500	6,123,694
递延收益	292,116,326	282,366,226	240,493,161	175,663,269
非流动负债合计	4,342,811,326	4,892,201,226	4,910,968,706	5,372,696,582
负债合计	11,480,981,669	12,729,794,336	13,993,190,345	12,471,213,578
股本	1,194,389,000	1,194,389,000	1,194,389,000	1,194,389,000
资本公积	6,673,379,599	6,673,379,599	6,673,379,599	6,673,379,599

项 目	2013年6月30日	2012年12月31日	2011年12月31日	2010年12月31日
盈余公积	1,363,442,862	1,363,442,862	1,306,510,009	1,263,476,470
未分配利润	6,442,502,387	6,325,250,407	5,971,249,806	6,291,364,543
归属于母公司股东权益合计	15,673,713,848	15,556,461,868	15,145,528,414	15,422,609,612
少数股东权益	82,485,614	87,412,871	92,783,450	101,800,230
股东权益合计	15,756,199,462	15,643,874,739	15,238,311,864	15,524,409,842
负债和股东权益总计	27,237,181,131	28,373,669,075	29,231,502,209	27,995,623,420

2010年-2012年度及2013年1-6月公司合并利润表

单位：元

项 目	2013年1-6月	2012年度	2011年度	2010年度
营业收入	7,908,523,133	18,313,249,160	18,673,458,301	20,548,465,145
减：营业成本	6,874,590,248	16,231,094,903	17,503,712,699	17,327,669,767
营业税金及附加	27,319,066	177,592,123	93,192,677	72,054,734
销售费用	102,663,369	206,210,612	180,418,142	287,297,984
管理费用	140,964,244	252,397,683	230,649,602	202,325,386
财务费用	275,807,442	653,706,124	508,672,946	463,822,102
资产减值损失	119,363,453	307,469,134	516,996,398	-2,363,637
加：公允价值变动收益（“-”损失）	3,235,658	-3,235,658	-	-
投资收益	-2,167,793	3,213,509	2,231,620	-
其中：对联营企业的投资收益	2,588,980	3,835,122	2,231,620	-
营业利润	368,883,176	484,756,432	-357,952,543	2,197,658,809
加：营业外收入	52,107,875	183,975,865	613,377,341	79,722,419
减：营业外支出	949,782	4,990,954	870,667	20,077,971
其中：非流动资产处置净损失（“-”收益）	-	-	-	19,717,224
利润总额	420,041,269	663,741,343	254,554,131	2,257,303,257
减：所得税费用	157,772,123	184,751,688	15,230,041	621,939,387
净利润	262,269,146	478,989,655	239,324,090	1,635,363,870
归属于母公司股东的净利润	266,072,850	481,880,159	245,583,428	1,627,375,243
少数股东损益	-3,803,704	-2,890,504	-6,259,338	7,988,627
每股收益：				
基本每股收益	0.22	0.40	0.21	1.36
稀释每股收益	不适用	不适用	不适用	不适用
综合收益总额	262,269,146	478,989,655	239,324,090	1,635,363,870
归属于母公司股东的综合收益总额	266,072,850	481,880,159	245,583,428	1,627,375,243
归属于少数股东的综合收益总额	-3,803,704	-2,890,504	-6,259,338	7,988,627

2010年-2012年度及2013年1-6月公司合并现金流量表

单位：元

项目	2013年1-6月	2012年度	2011年度	2010年度
一、经营活动产生的现金流量				
销售商品、提供劳务收到的现金	9,217,271,617	21,218,182,872	21,938,525,553	23,978,623,911
收到的税费返还	-	4,838,617	48,233,730	-
收到的其他与经营活动有关的现金	16,507,320	92,866,264	115,542,086	70,643,562
经营活动现金流入小计	9,233,778,937	21,315,887,753	22,102,301,369	24,049,267,473
购买商品、接受劳务支付的现金	-7,700,256,895	-12,162,881,440	-19,293,062,168	-19,772,094,633
支付给职工以及为职工支付的现金	-1,204,852,092	-2,305,450,871	-2,846,657,444	-2,582,895,923
支付的各项税费	-539,918,181	-1,711,051,475	-844,257,024	-1,178,367,872
支付的其他与经营活动有关的现金	-36,200,727	-87,555,501	-111,281,513	-143,258,442
经营活动现金流出小计	-9,481,227,895	-16,266,939,287	-23,095,258,149	-23,676,616,870
经营活动产生的现金流量净额	-247,448,958	5,048,948,466	-992,956,780	372,650,603
二、投资活动产生的现金流量				
处置固定资产收回的现金净额	35,954,881	627,980,280	662,860,331	51,256,036
处置土地使用权收回的现金净额	-	87,141,888	-	-
处置子公司收回的现金净额	-	23,454,319	-	-
保证金存款减少	-	216,583,083	-	19,416,091
三个月以上到期的定期存款减少	106,881,725	-	1,498,050,000	-
收到的其他与投资活动有关的现金	16,993,533	160,455,218	38,877,494	60,203,600
投资活动现金流入小计	159,830,139	1,115,614,788	2,199,787,825	130,875,727
购建固定资产和无形资产支付的现金	-102,335,862	-225,759,643	-598,915,444	-720,926,100
保证金存款增加	33,245,661	-	-293,167,769	-
三个月以上到期的定期存款增加	-	-23,881,725	-	-57,716,645
出售金融工具	-5,287,607	-	-	-
购买可供出售金融资产	-1,030,000,000	-	-	-
投资支付的现金	-	-	-	-45,000,000
投资活动现金流出小计	-1,104,377,808	-249,641,368	-892,083,213	-823,642,745
投资活动产生的现金流量净额	-944,547,669	865,973,420	1,307,704,612	-692,767,018
三、筹资活动产生的现金流量				
取得银行借款所收到的现金	3,022,524,569	8,380,746,157	6,369,911,483	6,716,697,175
收到政府补助	25,000,000	128,589,677	84,963,199	17,740,000
筹资活动现金流入小计	3,047,524,569	8,509,335,834	6,454,874,682	6,734,437,175
偿还银行借款本金所支付的现金	-4,162,087,494	-8,415,685,530	-6,005,414,995	-6,479,845,108
支付融资租赁款	-	-4,755,200	-	-

项目	2013年1-6月	2012年度	2011年度	2010年度
偿还银行借款利息所支付的现金	-265,209,608	-611,521,230	-567,137,125	-482,667,301
分配股利所支付的现金	-148,820,869	-70,946,705	-522,664,626	-278,889,831
向少数股东分配利润所支付的现金	-	-	-2,757,442	-154,278
筹资活动现金流出小计	-4,576,117,971	-9,102,908,665	-7,097,974,188	-7,241,556,518
筹资活动产生的现金流量净额	-1,528,593,402	-593,572,831	-643,099,506	-507,119,343
四、汇率变动对现金及现金等价物的影响	-32,776,042	-29,565,719	-26,282,892	-24,390,600
五、现金及现金等价物净增加额	-2,753,366,071	5,291,783,336	-354,634,566	-851,626,358
加：期初现金及现金等价物余额	7,349,731,928	2,057,948,592	2,412,583,158	3,264,209,516
六、期末现金及现金等价物余额	4,596,365,857	7,349,731,928	2,057,948,592	2,412,583,158

(二) 母公司财务报表

2010年-2012年度及2013年6月末母公司资产负债表

单位：元

项目	2013年6月30日	2012年12月31日	2011年12月31日	2010年12月31日
流动资产：				
货币资金	4,453,303,098	7,130,833,059	2,052,715,423	3,314,166,961
应收账款	392,348,574	505,163,379	332,768,098	527,347,572
预付款项	155,952,727	79,199,871	102,162,436	391,519,520
应收利息	1,808,000	2,948,000	6,741,000	11,702,000
应收股利	3,370,659	-	-	-
其他应收款	638,110,706	342,591,163	1,588,454,597	990,356,926
存货	6,573,504,011	5,480,883,020	8,280,866,969	4,705,245,122
可供出售金融资产	1,030,000,000	-	-	-
其他流动资产	257,010,701	20,496,126	-	-
流动资产合计	13,505,408,476	13,562,114,618	12,363,708,523	9,940,338,101
非流动资产：				
长期股权投资	1,697,218,102	1,697,218,102	1,701,818,102	1,701,410,897
投资性房地产	6,981,561	7,081,225	7,280,552	47,381,671
固定资产	9,664,495,114	10,208,565,559	11,884,837,758	12,680,865,357
在建工程	587,276	-	-	247,559,065
无形资产	1,030,428	1,109,692	1,268,219	1,426,747
递延所得税资产	86,753,598	71,479,111	100,059,623	22,861,001
非流动资产合计	11,457,066,079	11,985,453,689	13,695,264,254	14,701,504,738
资产总计	24,962,474,555	25,547,568,307	26,058,972,777	24,641,842,839

项目	2013年6月30日	2012年12月31日	2011年12月31日	2010年12月31日
流动负债：				
短期借款	1,858,722,937	2,012,702,482	1,852,529,774	1,435,003,403
应付票据	-	-	-	320,000,000
应付账款	2,418,972,737	2,542,434,867	3,160,863,511	1,350,201,123
预收款项	100,721,994	141,136,459	485,608,261	547,900,834
应付职工薪酬	479,815,114	459,482,136	465,697,028	520,677,114
应交税费	398,558,525	440,736,134	295,159,847	307,870,369
应付利息	12,400,000	16,200,000	20,000,000	23,200,000
其他应付款	643,246,172	636,868,663	369,309,780	294,203,882
递延收益	-	-	1,275,906	1,275,906
一年内到期的非流动负债	179,287,000	164,282,500	1,014,020,530	775,300,355
流动负债合计	6,091,724,479	6,413,843,241	7,664,464,637	5,575,632,986
非流动负债：				
长期借款	3,681,450,000	4,083,950,000	3,818,918,000	4,396,755,294
长期应付款	-	-	3,995,045	4,254,325
递延收益	-	-	20,201,852	21,477,759
非流动负债合计	3,681,450,000	4,083,950,000	3,843,114,897	4,422,487,378
负债合计	9,773,174,479	10,497,793,241	11,507,579,534	9,998,120,364
股东权益				
股本	1,194,389,000	1,194,389,000	1,194,389,000	1,194,389,000
资本公积	6,673,379,599	6,673,379,599	6,673,379,599	6,673,379,599
盈余公积	1,308,985,200	1,308,985,200	1,252,052,347	1,209,018,808
未分配利润	6,012,546,277	5,873,021,267	5,431,572,297	5,566,935,068
股东权益合计	15,189,300,076	15,049,775,066	14,551,393,243	14,643,722,475
负债和股东权益总计	24,962,474,555	25,547,568,307	26,058,972,777	24,641,842,839

2010年-2012年度及2013年1-6月母公司利润表

单位：元

项目	2013年1-6月	2012年度	2011年度	2010年度
营业收入	8,898,848,100	18,627,360,397	19,600,606,411	22,092,370,968
减：营业成本	8,064,753,652	16,800,385,427	18,631,381,614	19,563,149,477
营业税金及附加	12,230,202	134,750,505	74,011,511	50,202,363
销售费用	86,123,128	179,940,207	148,450,367	239,070,973
管理费用	87,381,597	156,240,423	139,591,430	126,371,326
财务费用	214,531,647	476,432,456	331,631,737	305,060,465
资产减值损失	79,394,345	203,572,912	304,346,619	1,200,000

项目	2013年1-6月	2012年度	2011年度	2010年度
加：投资收益	3,901,492	23,299,247	8,272,323	462,835
营业利润	358,335,021	699,337,714	-20,534,544	1,807,779,199
加：营业外收入	28,470,204	132,340,985	592,389,922	60,395,128
减：营业外支出	2,293,830	52,376,219	364,397	4,247,962
其中：非流动资产 处置损失	-	-	-	4,085,020
利润总额	384,511,395	779,302,480	571,490,981	1,863,926,365
减：所得税费用	96,165,513	209,973,952	141,155,587	520,231,995
净利润	288,345,882	569,328,528	430,335,394	1,343,694,370
综合收益总额	288,345,882	569,328,528	430,335,394	1,343,694,370

2010年-2012年度及2013年1-6月母公司现金流量表

单位：元

项目	2013年1-6月	2012年度	2011年度	2010年度
一、经营活动产生的现金流量				
销售商品、提供劳务收到的现金	9,646,232,563	21,792,420,379	21,639,480,897	24,931,877,761
收到的其他与经营活动有关的现金	12,658,446	85,863,226	75,351,602	58,967,127
经营活动现金流入小计	9,658,891,009	21,878,283,605	21,714,832,499	24,990,844,888
购买商品、接受劳务支付的现金	-9,137,193,225	-13,442,342,125	-19,882,515,423	-21,855,137,556
支付给职工以及为职工支付的现金	-883,310,079	-1,663,879,154	-2,061,795,327	-1,880,441,889
支付的各项税费	-374,809,067	-1,374,276,562	-648,029,650	-940,240,211
支付的其他与经营活动有关的现金	-27,601,635	-63,811,231	-70,780,701	-90,835,473
经营活动现金流出小计	-10,422,914,006	-16,544,309,072	-22,663,121,101	-24,766,655,129
经营活动产生的现金流量净额	-764,022,997	5,333,974,533	-948,288,602	224,189,759
二、投资活动产生的现金流量				
处置固定资产收回的现金净额	33,015,941	628,901,397	662,210,920	47,963,854
处置子公司收回的现金净额	-	27,899,247	-	-
保证金存款减少	-	216,264,304	-	27,889,091
三个月以上到期的定期存款减少	106,850,000	-	1,498,050,000	-
收到的其他与投资活动有关的现金	15,820,284	158,247,706	34,218,310	54,375,802
投资活动现金流入小计	155,686,225	1,031,312,654	2,194,479,230	130,228,747
购建固定资产和无形资产支付的现金	-24,338,797	-103,923,008	-185,348,685	-260,574,189
保证金存款增加	9,410,958	-	-281,447,287	-
三个月以上到期的定期存款增加	-	-23,850,000	-	-57,716,645
出售金融工具	-	-	-	-

项目	2013年1-6月	2012年度	2011年度	2010年度
购买可供出售金融资产	-1,030,000,000			
投资支付的现金	-	-	-407,205	-500,000,000
投资活动现金流出小计	-1,044,927,839	-127,773,008	-467,203,177	-818,290,834
投资活动产生的现金流量净额	-889,241,614	903,539,646	1,727,276,053	-688,062,087
三、筹资活动产生的现金流量				
取得银行借款所收到的现金	2,005,769,972	5,069,443,852	3,668,718,241	4,202,165,147
筹资活动现金流入小计	2,005,769,972	5,069,443,852	3,668,718,241	4,202,165,147
偿还银行借款本金所支付的现金	-2,540,112,223	-5,495,636,453	-3,533,697,747	-4,272,245,845
偿还银行借款利息所支付的现金	-188,912,789	-433,493,436	-415,335,381	-338,079,133
分配股利所支付的现金	-148,820,869	-70,946,705	-522,664,626	-278,889,831
支付融资租赁款	-	-4,755,200	-	-
筹资活动现金流出小计	-2,877,845,881	-6,004,831,794	-4,471,697,754	-4,889,214,809
筹资活动产生的现金流量净额	-872,075,909	-935,387,942	-802,979,513	-687,049,662
四、汇率变动对现金及现金等价物的影响	-35,928,482	-31,594,297	-20,856,763	-21,265,732
五、现金及现金等价物净增加额	-2,561,269,002	5,270,531,940	-44,848,825	-1,172,187,722
加：期初现金及现金等价物余额	6,790,768,716	1,520,236,776	1,565,085,601	2,737,273,323
六、期末现金及现金等价物余额	4,229,499,714	6,790,768,716	1,520,236,776	1,565,085,601

二、合并报表范围的变化

本公司的合并报表范围符合财政部规定及企业会计准则的相关规定。

（一）2013年1-6月合并报表范围的变化

2013年1-6月，本公司合并报表范围无变化。

（二）2012年合并报表范围的变化

2012年度，本公司无新纳入合并范围的子公司。

2012年12月，本公司出售了所持有的魏桥棉业92%的股权，股权转让后，本公司不再持有魏桥棉业的股份，魏桥棉业不再纳入公司合并报表范围。

（三）2011年合并报表范围的变化

2011年度，本公司新设立全资子公司魏桥纺织（香港）并将其纳入合并报表范围。

（四）2010年合并报表范围的变化

2010 年度，本公司合并报表范围无变化。

三、最近三年一期主要财务指标

(一) 发行人最近三年一期主要财务指标

项目	2013 年 6 月 30 日	2012 年 12 月 31 日	2011 年 12 月 31 日	2010 年 12 月 31 日
总资产 (亿元)	272.37	283.74	292.32	279.96
总负债 (亿元)	114.81	127.30	139.93	124.71
全部债务 (亿元)	79.03	90.70	91.03	93.77
所有者权益 (亿元)	157.56	156.44	152.38	155.24
流动比率	1.93	1.81	1.44	1.54
速动比率	0.95	1.07	0.33	0.72
资产负债率 (合并报表)	42.15%	44.86%	47.87%	44.55%
资产负债率 (母公司报表)	39.15%	41.09%	44.16%	40.57%
债务资本比率	33.40%	36.70%	37.40%	37.66%
项目	2013 年 1-6 月	2012 年度	2011 年度	2010 年度
营业收入 (亿元)	79.09	183.13	186.73	205.48
营业利润 (亿元)	3.69	4.85	-3.58	21.98
利润总额 (亿元)	4.20	6.64	2.55	22.57
净利润 (亿元)	2.62	4.79	2.39	16.35
扣除非经常性损益后净利润 (亿元)	2.28	3.51	-2.21	15.91
归属于母公司所有者的净利润 (亿元)	2.66	4.82	2.46	16.27
经营活动产生现金流量净额 (亿元)	-2.47	50.49	-9.93	3.73
投资活动产生现金流量净额 (亿元)	-9.45	8.66	13.08	-6.93
筹资活动产生现金流量净额 (亿元)	-15.29	-5.94	-6.43	-5.07
营业毛利率	13.07%	11.37%	6.26%	15.67%
总资产报酬率	4.92%*	4.38%	2.88%	10.05%
加权平均净资产收益率	3.40%*	3.14%	1.61%	11.03%
扣除非经常性损益后加权平均净资产收益率	2.94%*	2.30%	-1.41%	10.73%
EBITDA (亿元)	13.57	26.39	22.11	40.70
EBITDA 全部债务比	34.33%*	29.10%	24.28%	43.41%
EBITDA 利息保障倍数 (倍)	5.14	4.41	3.88	8.26
应收账款周转率 (次)	32.09*	39.97	40.30	27.57
存货周转率 (次)	2.15*	2.05	2.20	4.01
每股经营活动产生的现金流量净额 (元)	-0.21	4.23	-0.83	0.31
每股净现金流量 (元)	-2.31	4.43	-0.30	-0.71

项目	2013年1-6月	2012年度	2011年度	2010年度
基本每股收益(元)	0.22	0.40	0.21	1.36

注：*2013年1-6月，总资产报酬率、加权平均净资产收益率、扣除非经常性损益后加权平均净资产收益率、EBITDA全部债务比、应收账款周转率和存货周转率均为年化数据。

(二) 上述财务指标的计算方法

上述指标中除母公司资产负债率的指标外，其他均依据合并报表口径计算。各指标的具体计算公式如下：

全部债务=长期债务+短期债务；

长期债务=长期借款+应付债券；

短期债务=短期借款+交易性金融负债+应付票据+一年内到期的非流动负债；

流动比率=流动资产/流动负债；

速动比率=(流动资产-存货)/流动负债；

资产负债率=负债合计/资产合计；

债务资本比率=全部债务/(全部债务+所有者权益)；

营业毛利率=(营业收入-营业成本)/营业收入；

总资产报酬率=(利润总额+计入财务费用的利息支出)/总资产平均余额；

加权平均净资产收益率= $P / (E_0 + NP \div 2 + E_i \times M_i \div M_0 - E_j \times M_j \div M_0 \pm E_k \times M_k \div M_0)$

其中：P 分别对应于归属于公司普通股股东的净利润、扣除非经常性损益后归属于公司普通股股东的净利润；NP 为归属于公司普通股股东的净利润；E₀ 为归属于公司普通股股东的期初净资产；E_i 为报告期发行新股或债转股等新增的、归属于公司普通股股东的净资产；E_j 为报告期回购或现金分红等减少的、归属于公司普通股股东的净资产；M₀ 为报告期月份数；M_i 为新增净资产下一月份起至报告期期末的月份数；M_j 为减少净资产下一月份起至报告期期末的月份数；E_k 为因其他交易或事项引起的净资产增减变动；M_k 为发生其他净资产增减变动下一月份起至报告期期末的月份数；

EBITDA=利润总额+计入财务费用的利息支出+折旧+摊销；

EBITDA 全部债务比=EBITDA/全部债务；

EBITDA 利息保障倍数=EBITDA/利息支出；

应收账款周转率=营业收入/应收账款平均余额；

存货周转率=营业成本/存货平均余额；

每股经营活动的现金流量=经营活动产生的现金流量净额/期末普通股股份总数；

每股净现金流量=现金及现金等价物净增加额/期末普通股股份总数；

每股收益指标根据中国证监会《公开发行证券公司信息披露编报规则第 9 号——净资产收益率和每股收益的计算及披露》（2011 修订）的规定计算。上表中其他每股指标均比照执行。

如无特别说明，本节中出现的指标均依据上述口径计算。

四、发行人最近三年一期非经常性损益明细表

根据中国证监会发布的《公开发行证券的公司信息披露解释性公告第 1 号——非经常性损益（2008）》的规定，非经常性损益是指与公司正常经营业务无直接关系，以及虽与正常经营业务相关，但由于其性质特殊和偶发性，影响报表使用人对公司经营业绩和盈利能力做出正常判断的各项交易和事项产生的损益。本公司最近三年一期非经常性损益情况如下：

单位：万元

项目	2013年1-6月	2012年度	2011年度	2010年度
非流动资产处置损益	-116	405	51,550	-1,972
计入当期损益的政府补助（与企业业务密切相关，按照国家统一标准定额或定量享受的政府补助除外）	2,099	7,882	2,269	2,534
股权投资处置损失	-	-62	-	-
除同公司正常经营业务相关的有效套期保值业务外，持有交易性金融资产、交易性金融负债产生的公允价值变动损益，以及处置交易性金融资产、交易性金融负债和可供出售金融资产取得的投资收益	-205	-324	-	-
单独进行减值测试的应收款项减值准备转回		452	176	-

项目	2013年1-6月	2012年度	2011年度	2010年度
除上述各项之外的其他营业外收入和支出	2,969	9,612	7,432	5,402
购买股权的收益	164	-	-	-
合计	4,911	17,965	61,426	5,964
少数股东权益影响额	-1,332	-5,117	-15,357	-1,495
所得税影响额	-9	-21	-21	-7
非经常性损益净额	3,570	12,828	46,049	4,462

五、管理层讨论与分析

本公司管理层结合最近三年一期的财务报告，对公司的资产负债结构、现金流量、偿债能力、盈利能力、未来业务目标以及盈利能力的可持续性进行了如下分析。

（一）最近三年一期合并报表口径分析

1、资产结构分析

单位：万元

项目	2013年6月30日		2012年12月31日		2011年12月31日		2010年12月31日	
	金额	占比(%)	金额	占比(%)	金额	占比(%)	金额	占比(%)
流动资产合计	1,377,907	50.59	1,420,514	50.06	1,307,781	44.74	1,096,561	39.17
其中：货币资金	482,017	17.70	771,366	27.19	261,458	8.94	417,410	14.91
存货	700,574	25.72	579,952	20.44	1,004,518	34.36	587,111	20.97
可供出售金融资产	103,000	3.78	-	-	-	-	-	-
非流动资产合计	1,345,811	49.41	1,416,853	49.94	1,615,369	55.26	1,703,001	60.83
其中：固定资产	1,296,277	47.59	1,364,572	48.09	1,548,637	52.98	1,610,690	57.53
资产总计	2,723,718	100.00	2,837,367	100.00	2,923,150	100.00	2,799,562	100.00

2010年-2012年末及2013年6月末，本公司资产总额分别为2,799,562万元、2,923,150万元、2,837,367万元和2,723,718万元，较为稳定，其中流动资产占资产总额的比例分别为39.17%、44.74%、50.06%和50.59%，呈逐年上升的趋势。2011年-2012年末，公司流动资产的增长主要源于2011年末公司存货的大幅增长及2012年末货币资金的大幅增长；2013年6月末，由于公司货币资金大幅下降，导致2013年6月末公司流动资产规模有所下降。

（1）流动资产分析

最近三年一期末，公司主要流动资产结构如下表所示：

单位：万元

主要项目	2013年6月30日		2012年12月31日		2011年12月31日		2010年12月31日	
	金额	占比(%)	金额	占比(%)	金额	占比(%)	金额	占比(%)
货币资金	482,017	34.98	771,366	54.30	261,458	19.99	417,410	38.07
应收账款	42,891	3.11	55,679	3.92	35,966	2.75	56,713	5.17
预付款项	16,611	1.21	8,911	0.63	5,144	0.39	26,623	2.43
其他应收款	3,691	0.27	50	0.00	21	0.00	7,534	0.69
应收利息	181	0.01	295	0.02	674	0.05	1,170	0.11
应收股利	546	0.04	-	-	-	-	-	-
存货	700,574	50.84	579,952	40.83	1,004,518	76.81	587,111	53.54
可供出售金融资产	103,000	7.48	-	-	-	-	-	-
其他流动资产	28,396	2.06	4,261	0.30	-	-	-	-
流动资产合计	1,377,907	100.00	1,420,514	100.00	1,307,781	100.00	1,096,561	100.00

公司流动资产以货币资金和存货为主。2010年-2012年末及2013年6月末，公司货币资金和存货合计占公司流动资产的比例为91.61%、96.80%、95.12%和85.82%。公司主要流动资产具体情况如下：

① 货币资金

公司为维持日常的生产采购，始终保持一定规模的货币资金，包括现金和银行存款等。2010年-2012年末及2013年6月末，公司货币资金余额分别为417,410万元、261,458万元、771,366万元和482,017万元，占流动资产的比例分别为38.07%、19.99%、54.30%和34.98%。2011年末，公司货币资金余额相比于2010年末显著降低，主要源于公司存货积压导致的经营活动现金流净额大幅下降；2012年末，公司货币资金余额相比2011年末增加50.99亿元，主要源于公司2012年度去库存导致的经营活动现金流净额大幅提高。2013年6月末，公司货币资金余额相比2012年末减少28.93亿元，主要为公司存货占款、购买银行理财产品及偿还银行贷款所致。

2010年-2012年末及2013年6月末，公司所有权受到限制的货币资金分别为16,701万元、46,018万元、24,360万元和21,035万元，为信用证保证金及进口保函保证金。

② 应收账款

2010年-2012年末及2013年6月末,公司应收账款账面余额为57,500万元、36,578万元、55,838万元和43,050万元,计提坏账准备787万元、611万元、159万元和159万元,应收账款净额分别为56,713万元、35,966万元、55,679万元和42,891万元,占营业收入的比例分别为2.76%、1.93%、3.04%和5.42%。公司应收账款占营业收入比例相对较低,主要是因为公司国内销售通常采用款到发货的结算方式;出口销售信用期通常为45天,对于以信用证方式结算的应收账款回收期可延长至3个月。2011年度,由于国内外棉花价格波动及出口需求低迷,公司出口量下降,因此2011年末公司应收账款余额相比2010年末显著下降。

2010年-2012年末及2013年6月末,公司应收账款按账龄分析列示如下:

单位:万元

账龄结构	2013年6月30日		2012年12月31日		2011年12月31日		2010年12月31日	
	金额	占比(%)	金额	占比(%)	金额	占比(%)	金额	占比(%)
1年以内(含)	42,568	98.88	55,675	99.71	35,788	97.84	56,574	98.39
1-2年(含)	320	0.74	26	0.05	197	0.54	228	0.40
2-3年(含)	26	0.06	-	-	62	0.17	4	0.01
3年以上	136	0.32	136	0.24	531	1.45	694	1.21
合计	43,050	100.00	55,838	100.00	36,578	100.00	57,500	100.00

公司应收账款账龄相对较短,2010年-2012年末及2013年6月末,公司账龄1年以内的应收账款余额占全部应收账款的比例分别为98.39%、97.84%、99.71%和98.88%。2012年度,由于公司收回已计提坏账准备的应收账款452万元,因此2012年末,公司应收账款坏账准备大幅下降。

2010年-2012年末及2013年6月末,公司对关联方应收账款情况如下:

单位:万元

关联方	2013年6月30日		2012年12月31日		2011年12月31日		2010年12月31日	
	金额	占比(%)	金额	占比(%)	金额	占比(%)	金额	占比(%)
魏桥创业集团	-	-	831	1.49	844	2.31	4,604	8.01
合计	-	-	831	1.49	844	2.31	4,604	8.01

公司对关联方的应收账款主要为应收魏桥创业集团棉纺织品销售和电力供应的货款。本公司与魏桥创业集团的销售货款通常按月结算。

③ 预付款项

2010年-2012年末及2013年6月末,公司预付账款余额分别为26,623万元、5,144万元、8,911万元和16,611万元,占流动资产的比例分别为2.43%、0.39%、0.63%和1.21%。公司预付款项主要为向供货商预付的皮棉采购款。2010年度,由于棉花供应短缺、棉花价格持续上涨,因此公司皮棉采购预付款大幅增加,以锁定棉花成本,保证原料供应。2011年度,棉花价格急速下降,因此2011年末公司皮棉采购预付款同比大幅下降。2013年1-6月,公司国内皮棉采购以竞拍国储棉为主,而国储棉的结算方式为先付款后提货,因此2013年6月末公司预付账款大幅增加。

2010年-2012年末及2013年6月末,公司预付款项账龄分析列示如下:

单位:万元

科目	2013年6月30日		2012年12月31日		2011年12月31日		2010年12月31日	
	金额	占比(%)	金额	占比(%)	金额	占比(%)	金额	占比(%)
1年以内(含)	16,009	96.38	3,032	34.02	4,778	92.88	26,217	98.48
1-2年(含)	289	1.74	5,679	63.73	57	1.12	325	1.22
2-3年(含)	227	1.37	19	0.22	228	4.44	0	0.00
3年以上	86	0.52	181	2.03	80	1.56	80	0.30
合计	16,611	100.00	8,911	100.00	5,144	100.00	26,623	100.00

2010年-2011年末,账龄在1年以内的预付款项占比均超过90%。2010年-2012年度,公司通过下属子公司魏桥棉业采购部分皮棉。2012年12月,公司出售了魏桥棉业92%的股权,魏桥棉业不再纳入公司合并报表范围,即2012年末,公司预付账款反映了公司对魏桥棉业的预付款项,不再反映魏桥棉业对其供应商的预付款项。因此,2012年末,公司账龄在1-2年内的预付款项显著增加。

2010年-2012年末及2013年6月末,公司预付款项中无预付持有本公司5%(含5%)以上表决权的股东单位的款项。

④ 存货

公司存货主要为原材料、在产品、半成品（棉纱）、产成品、低值易耗品和在途物资。2010年-2012年末及2013年6月末，公司存货余额分别为587,111万元、1,004,518万元、579,952万元和700,574万元，占流动资产的比例分别为53.54%、76.81%、40.83%和50.84%。2010年-2012年末及2013年6月末，受棉花价格波动及市场需求情况变化的影响，公司存货规模波动较大。

截至2010年末公司存货明细情况

单位：万元

项目	原值	跌价准备	账面价值	占比(%)
原材料	120,050	-	120,050	20.45
在产品	100,466	-	100,466	17.11
半成品	206,256	528	205,728	35.04
产成品	132,480	7,301	125,178	21.32
低值易耗品	10,453	-	10,453	1.78
在途物资	25,236	-	25,236	4.30
合计	594,940	7,829	587,111	100.00

截至2011年末公司存货明细情况

单位：万元

项目	原值	跌价准备	账面价值	占比(%)
原材料	137,403	-	137,403	13.68
在产品	74,153	3,530	70,623	7.03
半成品	445,947	33,993	411,954	41.01
产成品	329,018	22,182	306,836	30.55
低值易耗品	8,592	-	8,592	0.86
在途物资	69,110	-	69,110	6.88
合计	1,064,222	59,705	1,004,518	100.00

截至2012年末公司存货明细情况

单位：万元

项目	原值	跌价准备	账面价值	占比(%)
原材料	48,235	-	48,235	8.32
在产品	68,345	-	68,345	11.78
半成品	129,003	9,506	119,496	20.60
产成品	321,028	32,540	288,488	49.74

项目	原值	跌价准备	账面价值	占比 (%)
低值易耗品	6,428	-	6,428	1.11
在途物资	48,959	-	48,959	8.44
合计	621,997	42,046	579,952	100.00

截至 2013 年 6 月末公司存货明细情况

单位：万元

项目	原值	跌价准备	账面价值	占比 (%)
原材料	124,582	-	124,582	17.78
在产品	71,215	-	71,215	10.17
半成品	182,714	8,696	174,017	24.84
产成品	284,328	34,636	249,692	35.64
低值易耗品	7,380	-	7,380	1.05
在途物资	73,688	-	73,688	10.52
合计	743,907	43,333	700,574	100.00

公司原材料主要包括皮棉和贫瘦煤，通常情况下皮棉储备约 30 天的生产用量，贫瘦煤储备 15-30 天的生产用量；公司按照成本与可变现净值孰低法计提存货跌价准备。

2010 年度由于棉花价格持续上涨，下游需求旺盛，公司存货数量相对较低，但由于原材料价格高企，存货金额达到 594,940 万元，存货跌价准备为 7,829 万元。自 2011 年 3 月起，棉花价格持续大幅下跌，市场需求萎缩，导致公司存货数量大幅提高，存货金额达到 1,064,222 万元，其中包括半成品（棉纱）445,947 万元、产成品（坯布、牛仔布）329,018 万元，存货跌价准备为 59,705 万元。2012 年度，国内棉花价格趋于稳定，公司为消化库存，调整了生产节奏，薄利多销，2012 年末公司存货金额为 621,997 万元，相比 2011 年末下降 41.55%，特别是半成品（棉纱）库存显著下降。2011 年度计提的 45,858 万元存货跌价准备随着库存销售转销，2012 年末公司存货跌价准备为 42,046 万元，主要为产成品中牛仔布的库龄较长，公司按库龄新计提的跌价准备。2013 年 6 月末，公司存货金额为 743,907 万元，由于增加了原材料皮棉的储备，公司存货金额明显增加，存货跌价准备为 43,333 万元。

⑤ 可供出售金融资产

2010年-2012年末，公司无可供出售金融资产。2013年6月末，公司可供出售金融资产为103,000万元，主要是由于公司为加强资金管理，提高资金利用率和收益率，向当地商业银行购买了三份保本浮动收益型理财产品，公司计划于9月份棉花上市前将其赎回，用于原材料采购。

⑥ 其他流动资产

2010年-2011年末，公司无其他流动资产。2012年末及2013年6月末，公司其他流动资产分别为4,261万元和28,396万元，占流动资产的比例分别为0.30%和2.06%。2013年6月末，公司其他流动资产大幅增加，主要是由于2013年上半年公司国内棉采购大幅增加，可抵扣增值税留抵金额随之增加。

(2) 非流动资产分析

最近三年一期末，公司主要非流动资产结构如下表所示：

单位：万元

项目	2013年6月30日		2012年12月31日		2011年12月31日		2010年12月31日	
	金额	占比(%)	金额	占比(%)	金额	占比(%)	金额	占比(%)
长期股权投资	7,233	0.54	5,107	0.36	4,723	0.29	-	-
投资性房地产	-	-	-	-	-	-	3,990	0.23
固定资产	1,296,277	96.32	1,364,572	96.31	1,548,637	95.87	1,610,690	94.58
在建工程	128	0.01	1,723	0.12	15,863	0.98	57,319	3.37
无形资产	18,911	1.40	19,147	1.35	20,217	1.25	20,819	1.22
递延所得税资产	23,262	1.73	26,304	1.86	25,928	1.61	10,182	0.60
非流动资产合计	1,345,811	100.00	1,416,853	100.00	1,615,369	100.00	1,703,001	100.00

公司非流动资产主要为固定资产，2010年-2012年末及2013年6月末，公司固定资产占非流动资产的比例分别为94.58%、95.87%、96.31%和96.32%。2011年12月，公司出售了部分闲置厂房，账面价值为1.39亿元；2012年6月，公司出售了部分热电资产和土地使用权；2012年12月，公司转让了持有的魏桥棉业92%的股权；2013年上半年，公司出售了部分老旧机器设备，账面价值为1,600万元，上述资产处置导致公司最近三年一期末非流动资产规模逐年下降。公司主要非流动资产的具体情况如下：

① 长期股权投资

截至 2010 年末，公司无长期股权投资。2011 年 1 月，公司下属子公司威魏工业园牵头发起，并由其他 4 家企业及 5 位自然人共同出资设立宏源小贷公司。宏源小贷公司注册资本 15,000 万元，其中威魏工业园出资 4,500 万元，持有其 30% 的股权，为宏源小贷公司第一大股东。2013 年 6 月，经山东省金融工作办公室批准，威魏工业园受让了宏源小贷公司 15% 的股权，持股比例变更为 45%。

2011 年-2012 年末及 2013 年 6 月末，公司长期股权投资余额为 4,723 万元、5,107 万元和 7,233 万元，占非流动资产的比例分别为 0.29%、0.36% 和 0.54%。

② 投资性房地产

2010 年末，公司投资性房地产余额为 3,990 万元，主要为出租给魏桥创业集团的房屋及建筑物。2011 年，由于租约到期终止，公司无意将原有投资性房地产继续用于赚取租金和资本增值，故将投资性房地产相应原值、累计折旧、减值准备转出至固定资产对应科目，并采用成本法进行后续计量。

2011 年-2012 年末及 2013 年 6 月末，公司无投资性房地产。

③ 固定资产

公司固定资产主要为房屋及建筑物、机器设备、运输工具及其他设备。2010 年-2013 年 6 月末，公司固定资产情况如下表所示：

项目	2013 年 6 月 30 日	2012 年 12 月 31 日	2011 年 12 月 31 日	2010 年 12 月 31 日
固定资产账面净值（万元）	1,303,124	1,369,479	1,550,544	1,612,955
减值准备（万元）	6,847	4,907	1,907	2,265
固定资产账面价值（万元）	1,296,277	1,364,572	1,548,637	1,610,690
减值准备/固定资产净值	0.53%	0.36%	0.12%	0.14%
暂时闲置固定资产占比	3.45%	3.52%	1.59%	2.40%
融资租入固定资产占比	-	-	0.03%	0.03%

2012 年 6 月，公司出售了部分热电资产；2012 年 12 月，公司转让了持有的魏桥棉业 92% 的股权，魏桥棉业不再纳入公司合并报表范围，导致 2012 年末公司固定资产相比于 2011 年末显著下降。

2010 年-2011 年末，公司暂时闲置固定资产为未使用的房屋及建筑物。2012 年，由于公司为控制生产规模，暂停使用部分老旧设备，且对该部分暂时闲置的

机器设备计提减值准备 3,000 万元，导致 2012 年末公司暂时闲置固定资产规模和占比相比 2011 年末显著增加。

④ 在建工程

公司在建工程主要为生产园区房屋建筑物及机器设备建设。2010 年-2012 年末及 2013 年 6 月末，公司在建工程分别为 57,319 万元、15,863 万元、1,723 万元和 128 万元，占非流动资产的比例分别为 3.37%、0.98%、0.12%和 0.01%，在建工程金额和占比均呈逐年下降趋势，主要原因为 2011 年以来公司未新开工重大工程，在建工程陆续转为固定资产。

⑤ 无形资产

公司无形资产主要为土地使用权、非专利技术和办公软件。2010 年-2012 年末及 2013 年 6 月末，公司无形资产分别为 20,819 万元、20,217 万元、19,147 万元和 18,911 万元，其中土地使用权为 20,467 万元、20,001 万元、19,036 万元和 18,353 万元。2012 年 6 月，公司出售了账面价值为 503 万元的土地使用权，因而 2012 年末公司土地使用权账面价值有所下降。

2、负债结构分析

单位：万元

项目	2013 年 6 月 30 日		2012 年 12 月 31 日		2011 年 12 月 31 日		2010 年 12 月 31 日	
	金额	占比 (%)	金额	占比 (%)	金额	占比 (%)	金额	占比 (%)
流动负债合计	713,817	62.17	783,759	61.57	908,222	64.90	709,852	56.92
非流动负债合计	434,281	37.83	489,220	38.43	491,097	35.10	537,270	43.08
负债合计	1,148,098	100.00	1,272,979	100.00	1,399,319	100.00	1,247,121	100.00

2010 年-2012 年末及 2013 年 6 月末，公司负债总额分别为 1,247,121 万元、1,399,319 万元、1,272,979 万元和 1,148,098 万元，其中流动负债占负债总额的比例分别为 56.92%、64.90%、61.57%和 62.17%。2011 年末，由于应付账款和短期借款余额的快速增长，导致公司流动负债规模和占比相比于 2010 年末均显著增长。2012 年末，由于应付账款和一年内到期的非流动负债显著下降，导致公司流动负债规模和占比有所下降。由于 2012 年末公司货币资金较为充裕，2013 年上半年公司偿还了部分银行贷款，因此 2013 年 6 月末，公司流动负债及非流动

负债均明显下降。

(1) 流动负债分析

公司主要流动负债结构如下表所示：

单位：万元

主要项目	2013年6月30日		2012年12月31日		2011年12月31日		2010年12月31日	
	金额	占比(%)	金额	占比(%)	金额	占比(%)	金额	占比(%)
短期借款	351,700	49.27	408,324	52.10	342,743	37.74	263,499	37.12
交易性金融负债	-	-	324	0.04	-	-	-	-
应付票据	-	-	-	-	-	-	58,000	8.17
应付账款	177,014	24.80	178,310	22.75	342,251	37.68	143,565	20.22
预收款项	10,509	1.47	15,847	2.02	8,988	0.99	17,532	2.47
应付职工薪酬	72,644	10.18	68,706	8.77	69,954	7.70	76,913	10.84
应交税费	47,407	6.64	54,361	6.94	22,498	2.48	30,647	4.32
应付利息	1,502	0.21	1,626	0.21	2,010	0.22	2,320	0.33
应付股利	112	0.02	-	-	-	-	-	-
其他应付款	15,087	2.11	14,340	1.83	16,716	1.84	18,954	2.67
递延收益	3,863	0.54	4,154	0.53	1,660	0.18	893	0.13
一年内到期的非流动负债	33,979	4.76	37,768	4.82	101,402	11.16	97,530	13.74
流动负债合计	713,817	100.00	783,760	100.00	908,222	100.00	709,852	100.00

公司流动负债以短期借款、应付账款、一年内到期的非流动负债及应付职工薪酬、应交税费为主。2010年-2012年末及2013年6月末，上述五项合计占公司流动负债的86.24%、96.76%、95.38%和95.65%。公司主要流动负债的具体情况如下：

① 短期借款

2010年-2012年末，公司短期借款余额分别为263,499万元、342,743万元和408,324万元，占流动负债的比例分别为37.12%、37.74%和52.10%，短期借款规模和占比均呈逐年上升趋势。

截至2013年6月末，公司短期借款余额为351,700万元，占流动负债的比例为49.27%，短期借款规模和占比均相比2012年末均明显下降。

2010年-2013年6月末，公司短期借款结构明细

单位：万元

项目	2013年6月30日	2012年12月31日	2011年12月31日	2010年12月31日
质押借款	123,150	37,900	68,700	53,498
抵押借款	21,000	111,700	94,357	73,800
保证借款	18,000	35,000	36,283	21,000
信用借款	198,646	198,455	143,403	115,200
抵押并质押的借款	16,883	17,319	-	-
保证并质押的借款	8,000	7,950	-	-
合计	385,679	408,324	342,743	263,499

② 应付账款

2010年-2012年末及2013年6月末,公司应付账款余额分别为143,565万元、342,251万元、178,310万元和177,014万元,占流动负债的比例分别为20.22%、37.68%、22.75%和24.80%。公司应付账款主要为应付原材料采购款项,以及应付建筑商工程款及机器设备及零部件采购款项。由于公司信用资质较好,原材料供货商通常给予公司3个月或6个月的信用期。2010年-2012年末及2013年6月末,公司应付原材料采购款项分别为90,381万元、307,775万元、138,178万元和133,445万元,占应付账款总额的比例分别为62.96%、89.93%、77.49%和75.39%。2011年四季度,随着国内棉花价格企稳,国际棉花价格持续下跌,内外棉花价差不断拉大,因而年末阶段公司进口棉花数量增加,导致公司2011年末应付账款显著增加。

③ 应付职工薪酬

2010年-2012年末及2013年6月末,公司应付职工薪酬分别为76,913万元、69,954万元、68,706万元和72,644万元,占流动负债的比例分别为10.84%、7.70%、8.77%和10.18%。公司所在的纺织行业属于劳动密集型产业,人力成本占比较高。最近三年一期,受行业因素及公司产品升级影响,公司用工人数逐年减少,职工平均薪酬逐年提高。

④ 一年内到期的非流动性负债

2010年-2012年末及2013年6月末,公司一年内到期的非流动负债分别为97,530万元、101,402万元、37,768万元和33,979万元,占流动负债的比例分别

为 13.74%、11.16%、4.82%和 4.76%，主要为公司一年内到期的银行贷款。

⑤ 应交税费

2010年-2012年末及2013年6月末，公司应交税费分别为30,647万元、22,498万元、54,361万元和47,407万元，占流动负债的比例分别为4.32%、2.48%、6.94%和6.64%，主要为应交企业所得税和增值税。

(2) 非流动负债分析

公司主要非流动负债结构如下表所示：

单位：万元

项目	2013年6月30日		2012年12月31日		2011年12月31日		2010年12月31日	
	金额	占比(%)	金额	占比(%)	金额	占比(%)	金额	占比(%)
长期借款	404,645	93.17	460,545	94.14	466,182	94.93	518,666	96.54
长期应付款	-		-	-	400	0.08	425	0.08
递延所得税负债	424	0.10	439	0.09	466	0.09	612	0.11
递延收益	29,212	6.73	28,237	5.77	24,049	4.90	17,566	3.27
非流动负债合计	434,281	100.00	489,220	100.00	491,097	100.00	537,270	100.00

公司非流动负债以长期借款和递延收益为主。2010年-2012年末及2013年6月末，上述两项合计占公司非流动负债的比例分别为99.81%、99.83%、99.91%和99.90%。

① 长期借款

2010年-2012年末及2013年6月末，公司长期借款余额分别为518,666万元、466,182万元、460,545万元和404,645万元，占非流动负债的比例分别为96.54%、94.93%、94.14%和93.17%，长期借款余额及占比呈逐年下降趋势。2011年末，由于公司多笔长期借款（合计101,276万元）将于2012年到期，因而转为一年内到期的非流动负债，导致2011年末公司长期借款相比2010年末显著下降。2013年1-6月，公司由于现金流较为充裕，偿还了部分银行贷款，因此2013年6月末公司长期借款余额相比2012年末显著下降。

2010年-2013年6月末，公司长期借款结构明细

单位：万元

项目	2013年6月30日	2012年12月31日	2011年12月31日	2010年12月31日
抵押借款	374,645	427,545	395,590	412,240
保证借款	-	3,000	27,990	26,990
信用借款	30,000	30,000	42,602	79,436
合计	404,645	460,545	466,182	518,666

② 递延收益

2010年-2012年末及2013年6月末,公司递延收益分别为17,566万元、24,049万元、28,237万元和29,212万元,占非流动负债的比例分别为3.27%、4.90%、5.77%和6.73%。公司递延收益主要来源于滨州和威海政府给予公司下属子公司的补助,包括高端产品项目补助、标准化车间项目补助、基础配套设施建设项目补助等。公司将获得的上述政府补助计入递延收益,逐年摊销确认为营业外收入。

3、现金流量分析

单位:万元

项目	2013年1-6月	2012年度	2011年度	2010年度
经营活动产生的现金流量净额	-24,745	504,895	-99,296	37,265
投资活动产生的现金流量净额	-94,455	86,597	130,770	-69,277
筹资活动产生的现金流量净额	-152,859	-59,357	-64,310	-50,712
现金及现金等价物净增加额	-275,337	529,178	-35,463	-85,163

(1) 经营活动产生的现金流量

2010年-2012年度及2013年1-6月,公司经营活动产生的现金流量净额分别为37,265万元、-99,296万元、504,895万元和-24,745万元,公司经营活动现金流量净额波动较大。

2010年-2012年度及2013年1-6月,公司销售产品、提供劳务收到的现金分别为2,397,862万元、2,193,853万元、2,121,818万元和921,727万元,主要为棉纺织品和热电销售收入。2011年-2012年度,受国内外棉花价格波动、市场需求疲软等因素影响,国内纺织行业基本面走弱,公司棉纺织品订单数相比于2010年度显著下降,造成存货积压,2011年-2012年度,公司销售产品、提供劳务收到的现金相比于2010年度显著下降。

2010年-2012年度及2013年1-6月，公司购买商品、接受劳务支付的现金分别为1,977,209万元、1,929,306万元、1,216,288万元和770,026万元，主要为采购棉花、贫瘦煤等原材料支付的货款。2011年度，公司正常生产运转，但由于产品销售不畅，导致2011年末存货规模显著增加，由2010年末的587,111万元增加至1,004,518万元。2012年，公司对产品结构进行调整升级，且加大去库存力度，因而2012年公司原材料采购金额显著下降。2012年公司购买商品、接受劳务支付的现金相比于2011年度下降713,018万元；2012年末公司存货规模下降至579,952万元，实现了资金的逐步回笼。

2010年-2012年度及2013年1-6月，公司支付给职工以及为职工支付的现金分别为258,290万元、284,666万元、230,545万元和120,485万元。近年来，受行业因素及公司产品结构调整的影响，公司员工人数呈下降趋势，2010年-2012年末公司员工总数分别为113,000人、102,000人和82,000人。2013年1-6月，随着纺织行业的逐步回暖，公司加强了人员储备，截至2013年6月末，公司员工总数为87,000人。但同期公司员工薪酬不断提高，总体来看，2011年度公司人力成本相比于2010年度有所提高，且2011年末公司应付职工薪酬相比2010年末下降6,959万元，因此导致公司2011年度支付给职工以及为职工支付的现金显著增长，但2012年以来公司总体人力成本显著下降。

综合来看，2011年度公司因销售收入下降，存货增加、人力成本上升等因素，经营活动产生的现金流量净额为-99,296万元，表现为现金的净流出。2012年度，公司消化了部分库存，存货规模显著下降，同时较好的控制了人力成本，当年经营活动产生的现金流净额为504,895万元，回笼了资金。2013年1-6月，由于存货及预付账款增加，公司经营活动产生的现金流量净额为-24,745万元。

(2) 投资活动产生的现金流量分析

2010年-2012年度及2013年1-6月，公司投资活动产生的现金流入分别为13,088万元、219,979万元、111,561万元和15,983万元。2011年度，由于公司出售了部分闲置厂房，出售价格为68,900万元；为弥补公司经营活动产生的现金流净额不足，满足日常经营的资金需求，2011年公司三个月以上到期的定期存款减少149,805万元。2012年度，公司出售了部分热电资产和土地使用权，出售价格为69,850万元；转让了持有的魏桥棉业92%的股权，转让价格为2,790

万元；2012 年度由于国际棉花价格的持续下跌，公司进口棉采购金额显著下降，因此公司保证金存款减少 21,658 万元；此外公司收到退回的待结算工程款 13,611 万元。因此，2011 年-2012 年度公司投资活动产生的现金流入相比于 2010 年度显著增加。

2010 年-2012 年度及 2013 年 1-6 月，公司投资活动现金流出分别为 82,364 万元、89,208 万元、24,964 万元和 110,438 万元。2010 年-2012 年度及 2013 年 1-6 月，公司产能保持相对稳定，未新开工重大工程，随着在建项目的陆续投产，公司构建固定资产和无形资产支付的现金呈逐年下降趋势，分别为 72,093 万元、59,892 万元、22,576 万元和 10,234 万元。2011 年度四季度，由于国内外棉花价差加大，公司进口棉花数量增加，全年进口棉采购金额合计为 57.61 亿元，公司保证金存款增加 29,317 万元。2013 年 6 月，由于公司购买了 103,000 万元银行理财产品，因此 2013 年 1-6 月，公司投资活动现金流出大幅增加。

2010 年-2012 年度及 2013 年 1-6 月，公司投资活动产生的现金流量净额分别为-69,277 万元、130,770 万元、86,597 万元和-94,455 万元。2011 年度-2012 年度，由于公司资产处置收回现金，且 2011 年度减少三个月以上到期的定期存款及 2012 年减少保证金存款、收到退回的待结算工程款，公司投资活动产生的现金流量净额显著提高。2013 年 1-6 月，由于公司投资活动产生的现金流入大幅减少，同时投资活动产生的现金流出大幅增加，导致 2013 年 1-6 月，公司投资活动产生的现金流净额为-94,455 万元。

(3) 筹资活动产生的现金流量分析

2010 年-2012 年度及 2013 年 1-6 月，公司未进行股权融资或直接债务融资，筹资活动现金流入主要来源于取得银行借款所收到的现金和收到的政府补助。2012 年度，由于银行借款到期金额较大，公司提高了新增银行贷款规模，2012 年度公司取得银行借款所收到的现金相比 2010 年-2011 年度显著增加。2010 年-2012 年度，由于地方政府采取设置专项资金鼓励企业进行技术研发及环境保护等措施，公司取得的政府补助逐年上升，分别为 1,774 万元、8,496 万元、12,859 万元。2013 年 1-6 月，公司取得政府补助 2,500 万元。2010 年-2012 年度及 2013 年 1-6 月，公司筹资活动现金流入合计为 673,444 万元、645,487 万元、850,934 万元和 304,752 万元。

2010年-2012年度及2013年1-6月，公司筹资活动现金流出合计为724,156万元、709,797万元、910,291万元和457,612万元，主要为偿还银行借款本金及利息所支付的现金。2012年度，由于公司银行借款到期金额较大，导致公司筹资活动现金流出相比2010年-2011年度显著增长。根据公司2003年H股上市时制定及披露的股利分配政策，公司以不低于每年可供分配净利润的35%作为股利在下一年度向股东分配，公司上市以来，历年均以现金股利的形式向股东进行利润分配。2010年-2012年度及2013年1-6月，公司分配股利所支付的现金分别为27,889万元、52,266万元、7,095万元和14,882万元，受2011年公司净利润大幅下滑的影响，2012年公司分配的现金股利显著下降。

2010年-2012年度及2013年1-6月，公司筹资活动产生的现金流量净额分别为-50,712万元、-64,310万元、-59,357万元和-152,859万元，表现为现金的净流出。

4、偿债能力分析

(1) 主要偿债指标

公司最近三年一期主要偿债指标如下表所示：

项目	2013年6月30日	2012年12月31日	2011年12月31日	2010年12月31日
流动比率	1.93	1.81	1.44	1.54
速动比率	0.95	1.07	0.33	0.72
资产负债率（合并报表）	42.15%	44.86%	47.87%	44.55%
项目	2013年1-6月	2012年度	2011年度	2010年度
EBITDA（亿元）	13.57	26.39	22.11	40.70
EBITDA利息保障倍数(倍)	5.14	4.41	3.88	8.26

从短期偿债能力指标来看，2010年-2012年末及2013年6月末，公司流动比率分别为1.54、1.44、1.81和1.93，速动比率分别为0.72、0.33、1.07和0.95，波动较大。2011年末，由于公司短期借款、应付账款和一年内到期的非流动负债的大幅增长，导致公司流动负债规模显著提高；而流动资产方面，货币资金相比2010年末显著减少，但由于销售不畅导致2011年末存货积压，存货规模相比2010年末显著大幅增加，虽然最终表现为2011年末公司流动资产相比2010年

末大幅增长，但流动资产增速低于同期流动负债增速，导致 2011 年末公司流动比率相比 2010 年末有所下降；而扣除存货因素影响，2011 年末公司速动比率相比 2010 年末显著下降。2012 年度，公司去库存努力取得成效，2012 年末公司存货显著大幅降低，同时货币资金显著大幅增加，最终表现为 2012 年末公司流动资产显著增长。而流动负债方面，虽然公司短期借款显著增长，但应付账款和一年内到期的非流动负债显著大幅下降，最终表现为 2012 年末公司流动负债显著下降。因此，2012 年末，公司流动比率和速动比率均大幅改善，具备较强的短期偿债能力。2013 年 6 月末，由于公司存货金额明显增加，因此流动比率相比 2012 年末有所提高，但速动比率有所下降。

从长期偿债能力指标来看，2010 年-2012 年末及 2013 年 6 月末，公司资产负债率分别为 44.55%、47.87%、44.86%和 42.15%。2011 年末，由于公司流动负债的显著增长，导致公司资产负债率有所上升。总体来看，2010 年-2012 年末及 2013 年 6 月末，公司资产负债率保持在相对较低水平。本期 30 亿元公司债券发行完成后，预计公司资产负债率将提高至 44.20%，仍处于相对较低水平。2010 年-2012 年度及 2013 年 1-6 月，公司 EBITDA 利息保障倍数分别为 8.26、3.88、4.41 和 5.14，2011 年度由于公司利润总额的大幅下滑，利息保障倍数显著下降；2012 年度及 2013 年 1-6 月随着公司经营业绩的提升，利息保障倍数有所上升，总体来看，公司利息保障倍数保持在相对较高水平，体现了较强的利息支付保障能力。

（2）融资渠道分析

公司资信情况良好，与银行等金融机构保持良好的长期合作关系，持续获得其授信支持，间接融资能力较强。截至 2013 年 6 月末，公司合并口径获得银行授信额度折合人民币合计为 213.03 亿元，其中已使用授信额度为 103.28 亿元，尚余授信额度为 109.76 亿元。

此外，作为 H 股上市公司，公司还可通过资本市场进行股权融资或直接债务融资，具有较为广泛的融资渠道和较强的融资能力。

5、资产周转能力分析

公司最近三年一期主要资产周转能力指标如下表所示：

项目	2013年1-6月	2012年度	2011年度	2010年度
应收账款周转率(次)	32.09*	39.97	40.30	27.57
存货周转率(次)	2.15*	2.05	2.20	4.01

注：*2013年1-6月，应收账款周转率和存货周转率均为年化数据。

公司对国内客户销售通常采用款到发货模式，对国外客户通常给予45天信用期，因此公司应收账款主要为应收国外客户货款。2010年-2012年度及2013年1-6月，公司应收账款周转率分别为27.57、40.30、39.97和32.09。2011年第四季度，国内外棉花价差持续加大，公司出口需求严重萎缩，导致公司2011年末应收账款金额显著下降，因此2011年-2012年度公司应收账款周转率相比2010年度显著提高。2013年1-6月，由于营业收入较2012年同期有所下降，导致应收账款周转率明显下降。

2010年-2012年度及2013年1-6月，公司存货周转率分别为4.01、2.20、2.05和2.15。2011年度，公司正常生产运转，但由于产品销售不畅，营业收入显著降低、存货规模显著增加，导致2011年度公司存货周转率相比2010年显著下降。2012年度，公司薄利多销，着重于去库存，营业收入小幅下降，但存货规模大幅下降，与2010年末存货规模基本持平，导致2012年度公司存货周转率相比于2011年略有下降。

6、盈利能力分析

受原材料价格波动和市场需求影响，2010年-2012年度及2013年1-6月，公司经营业绩出现大幅波动。2010年度，受棉花价格不断上涨和下游需求旺盛的推动，2010年度公司主营业务收入和利润水平大幅上升；2011年度由于棉花价格高位下跌、国内外棉花价差不断拉大，2011年度公司主营业务收入和利润水平均大幅下降；2012年度，随着棉花价格逐步企稳，市场需求回升，同时公司薄利多销，加大去库存力度，2012年度公司主营业务收入略有上升，但利润水平显著提高。最近三年一期公司经营业绩如下：

单位：万元

项目	2013年1-6月	2012年度	2011年度	2010年度
营业收入	790,852	1,831,325	1,867,346	2,054,847
营业成本	687,459	1,623,109	1,750,371	1,732,767
营业税金及附加	2,732	17,759	9,319	7,205

销售费用	10,266	20,621	18,042	28,730
管理费用	14,096	25,240	23,065	20,233
财务费用	27,581	65,371	50,867	46,382
资产减值损失	11,936	30,747	51,700	-236
公允价值变动损失	324	324	-	-
投资收益	-217	321	223	-
营业利润	36,888	48,476	-35,795	219,766
利润总额	42,004	66,374	25,455	225,730
净利润	26,227	47,899	23,932	163,536
归属于母公司股东的净利润	26,607	48,188	24,558	162,738

(1) 营业收入分析

单位：万元

项目	2013年1-6月	2012年度	2011年度	2010年度
主营业务收入-棉纺织品	672,102	1,540,545	1,531,556	1,795,248
其他业务收入	118,750	290,780	335,790	259,598
--电力销售收入	105,443	255,496	280,692	218,761
--蒸汽销售收入	10,016	27,728	41,989	35,880
--其它	3,291	7,556	13,109	4,957
营业收入合计	790,852	1,831,325	1,867,346	2,054,847

2010年-2012年度及2013年1-6月，公司营业收入分别为2,054,847万元、1,867,346万元、1,831,325万元和790,852万元，主要为棉纺织品销售收入和热电销售收入。

公司作为棉纺织品行业的龙头企业，主要产品为棉纱、坯布和牛仔布。2010年度由于棉花价格持续上涨且需求旺盛，公司棉纺织品销售收入达到1,795,248万元，同比增长24.42%；2011年度棉花价格持续下跌，国内外棉花价差不断拉大，下游需求萎缩，公司棉纺织品销售收入为1,531,556万元，同比下降14.69%；2012年度随着棉花价格逐步企稳，下游需求回升，公司为降低库存薄利多销，公司棉纺织品销售收入为1,540,545万元，同比增长0.59%。2013年1-6月，公司棉纺织品销售收入为672,102万元。

2010年-2012年度及2013年1-6月，公司电力销售收入分别为218,761万元、

280,692 万元、255,496 万元和 105,443 万元；蒸汽销售收入分别为 35,880 万元、41,989 万元、27,728 万元和 10,016 万元。2011 年度，由于公司需向邹平工业园铝电有限公司供应电力和蒸汽，公司调高了发电设备利用小时数，因此电力和蒸汽销售收入显著增加。2012 年 6 月，公司处置了部分热电资产，装机容量由 159 万千瓦下降至 141 万千瓦，电力和蒸汽的生产量有所下降；同时，2012 年度公司为降低库存，调整了生产节奏，自用电量和蒸汽显著下降。综合来看，2012 年度，公司电力和蒸汽销售收入相比 2011 年度小幅下降。

(2) 营业成本分析

单位：万元

项目	2013 年 1-6 月	2012 年度	2011 年度	2010 年度
主营业务成本-棉纺织品	600,721	1,392,876	1,443,479	1,501,019
其他业务成本	86,738	230,234	306,892	231,748
--电力销售成本	77,844	204,695	256,762	193,795
--蒸汽销售成本	6,895	23,347	41,015	35,168
--其它	1,999	2,192	9,115	2,785
营业成本	687,459	1,623,109	1,750,371	1,732,767

2010 年-2012 年度及 2013 年 1-6 月，公司营业成本分别为 1,732,767 万元、1,750,371 万元、1,623,109 万元和 687,459 万元，其中棉纺织品营业成本分别为 1,501,019 万元、1,443,479 万元、1,392,876 万元和 600,721 万元。棉纺织品成本主要为原材料成本、劳动力成本和能源成本，其中原材料以棉花为主，约占棉纺织品成本的 65%；劳动力成本约占棉纺织品成本的 15%；能源成本约占棉纺织品成本的 10%。

2011 年度，由于市场需求疲软，公司棉纺织品销售数量大幅下滑，但由于原材料价格高企，造成主营业务成本仅比 2010 年度下降 3.83%。2012 年度，市场需求回升，公司棉纺织品销售数量相比 2011 年显著增长，但由于国内棉花价格较为稳定，国外棉花价格持续回落，公司单位生产成本下降，综合来看，2012 年度公司主营业务成本相比 2011 年度下降 3.51%。

2010 年-2012 年度及 2013 年 1-6 月，公司电力销售成本分别为 193,795 万元、256,762 万元、204,695 万元和 77,844 万元；蒸汽销售成本分别为 35,168 万元、

41,015 万元、23,347 万元和 6,895 万元。2011 年度，由于公司电力和蒸汽销售量显著增加，因而对应销售成本增加。2012 年度及 2013 年 1-6 月，由于煤炭价格下降，因此公司电力和蒸汽的单位成本下降。

(3) 利润情况分析

2010 年-2012 年度及 2013 年 1-6 月，公司营业利润分别为 219,766 万元、-35,795 万元、48,476 万元和 36,888 万元。2011 年度，由于棉花价格大幅波动，需求持续低迷，导致棉纺织品成本上升，销售收入大幅下滑；此外，由于国内外棉花价格高位下跌，导致公司库存积压，2011 年度公司计提 51,875 万元存货跌价准备，导致公司当年营业利润为负。2012 年度，由于国内棉花价格趋于稳定，需求回暖，但国际棉花价格持续下跌，公司充分利用约 30 万吨棉花进口配额，降低了棉纺织品生产成本。同时，由于 2012 年度煤炭价格下跌，降低了公司热电业务成本和棉纺织品生产的能源成本，因此 2012 年度公司营业利润同比显著提升。

2010 年-2012 年度及 2013 年 1-6 月，公司利润总额分别为 225,730 万元、25,455 万元、66,374 万元和 42,004 万元，净利润分别为 163,536 万元、23,932 万元、47,899 万元和 26,226 万元。受原材料价格波动和宏观经济走势影响，公司最近三年一期盈利水平波动较大。

(4) 主营业务按产品构成分析

单位：万元

产品	2013 年 1-6 月		2012 年度		2011 年度		2010 年度	
	金额	占比 (%)	金额	占比 (%)	金额	占比 (%)	金额	占比 (%)
棉纱	240,532	35.79	696,253	45.20	628,222	41.02	809,051	45.07
坯布	379,599	56.48	767,445	49.82	818,776	53.46	879,902	49.01
牛仔布	51,971	7.73	76,798	4.99	82,551	5.39	105,449	5.87
棉籽	-	-	48	0.00	2,007	0.13	847	0.05
主营业务收入合计	672,102	100.00	1,540,545	100.00	1,531,556	100.00	1,795,248	100.00

公司以棉纺织品的生产和销售为主业，主要产品包括棉纱、坯布和牛仔布。从 2010 年-2012 年度及 2013 年 1-6 月，公司主营业务收入构成来看，棉纱销售收入占比分别为 45.07%、41.02%、45.20%和 35.79%，坯布销售收入占比分别为

49.01%、53.46%、49.82%和 56.48%；牛仔布销售收入占比分别为 5.87%、5.39%、4.99%和 7.73%，产品收入结构较为稳定。2011 年度，由于棉花价格高位下跌，对更贴近于生产端的棉纱的销售影响高于更贴近终端的坯布和牛仔布的销售，导致 2011 年度公司棉纱销售收入占比有所下降。2012 年度，公司着力于消化棉纱的库存，导致 2012 年度棉纱销售收入占比上升，因此 2013 年年初公司棉纱库存压力较小，2013 年 1-6 月，棉纱销售收入占比显著降低。

(5) 主营业务按销售区域分析

单位：万元

销售区域	2013 年 1-6 月		2012 年度		2011 年度		2010 年度	
	金额	占比 (%)	金额	占比 (%)	金额	占比 (%)	金额	占比 (%)
中国大陆	343,368	51.09	1,052,467	68.32	1,041,017	67.97	1,110,451	61.86
香港	171,423	25.51	261,080	16.95	103,765	6.78	209,989	11.70
韩国及日本	56,618	8.42	81,796	5.31	178,998	11.69	175,220	9.76
其他国家及地区	100,693	14.98	145,203	9.43	207,776	13.57	299,589	16.69
主营业务收入合计	672,102	100.00	1,540,545	100.00	1,531,556	100.00	1,795,248	100.00

2010 年-2012 年度，受全球经济萎靡、出口需求低迷的影响，公司产品的销售区域更多的转向中国大陆市场。2010 年中国大陆市场销售收入占主营业务收入的比例为 61.86%，2011 年-2012 年度该比例提升至 67.97%和 68.32%。2012 年，香港地区销售收入大幅增长，占比提高至 16.95%，成为除中国大陆外最重要的区域市场。

2013 年 1-6 月，公司出口量显著增加，大陆市场销售收入占比下降至 51.09%，香港地区销售占比继续大幅提高至 25.51%。

(6) 主营业务毛利及毛利率分析

最近三年一期，公司主营业务毛利润构成情况如下：

单位：万元

项目	2013 年 1-6 月		2012 年度		2011 年度		2010 年度	
	金额	占比 (%)	金额	占比 (%)	金额	占比 (%)	金额	占比 (%)
棉纱	28,420	39.82	67,532	45.73	74,670	84.78	172,853	58.75
坯布	34,994	49.02	68,230	46.20	3,112	3.53	104,602	35.55

牛仔布	7,967	11.16	11,906	8.06	10,177	11.55	16,772	5.70
棉籽	-	-	1	0.00	117	0.13	4	0.00
合计	71,381	100.00	147,669	100.00	88,077	100.00	294,230	100.00

2010年-2012年度及2013年1-6月，公司主营业务毛利润分别为294,230万元、88,077万元、147,669万元和71,381万元，受市场环境的影响，公司毛利润水平波动较大。公司主营业务毛利润主要来源于棉纱、坯布和牛仔布的销售。2010年-2012年度及2013年1-6月，公司棉纱毛利润分别为172,853万元、74,670万元、67,532万元和28,420万元，占总体毛利润的比例分别为58.75%、84.78%、45.73%和39.82%；坯布毛利润分别为104,602万元、3,112万元、68,230万元和34,994万元，占总体毛利润的比例分别为35.55%、3.53%、46.20%和49.02%；牛仔布毛利润分别为16,772万元、10,177万元、11,906万元和7,967万元，占总体毛利润的比例分别为5.70%、11.55%、8.06%和11.16%。

自2011年3月起，国内外棉花价格高位急速下降。由于坯布生产周期相对较长，在原材料价格下跌通道中，生产成本下调速度落后于销售价格下调速度，压缩了产品毛利。因此2011年度坯布毛利润同比下降97.02%，导致坯布毛利润占比大幅下降，棉纱毛利润占比大幅上升。

最近三年一期，公司主营业务各产品的毛利率情况如下：

项目	2013年1-6月		2012年度		2011年度		2010年度	
	毛利率(%)	变动百分点(%)	毛利率(%)	变动百分点(%)	毛利率(%)	变动百分点(%)	毛利率(%)	变动百分点(%)
棉纱	11.82	2.12	9.70	-2.19	11.89	-9.48	21.36	12.98
坯布	9.22	0.33	8.89	8.51	0.38	-11.51	11.89	2.60
牛仔布	15.33	-0.17	15.50	3.18	12.33	-3.58	15.91	1.79
棉籽	-	-	2.48	-3.37	5.85	5.41	0.44	-0.29
主营业务毛利率	10.62	1.03	9.59	3.84	5.75	-10.64	16.39	7.14

2010年-2012年度及2013年1-6月，公司主营业务毛利率分别为16.39%、5.75%、9.59%和10.62%，波动较大。2010年度，由于棉花价格持续上涨，产品价格随之上涨，公司毛利率相对较高；2011年1-3月，棉花价格延续2010年度快速上涨的走势，但随之出现急速下跌，国内外棉花价差不断拉大，严重侵蚀了

国内棉纺织企业的毛利润，因此 2011 年度公司毛利大幅下降。2012 年度，公司通过使用约 30 万吨棉花进口配额，降低了原料棉的平均成本；同时由于煤炭价格的下跌，降低了棉纺织品的生产成本，因此 2012 年度公司毛利率相比 2011 年度显著提高。2013 年 1-6 月，国内外棉花价差小幅收窄，棉纺织品需求回暖，公司主营业务毛利率进一步提高。

从公司主要产品来看，棉纱生产周期通常为 15 天，而坯布生产周期通常为 45 天；棉纱需求更贴近于上游生产，而坯布需求更贴近于下游消费。因而，在原材料价格上涨通道中，棉纱的市场需求增长相比坯布更旺盛；同样，在原材料价格下跌通道中，棉纱的市场需求萎缩也相比坯布更严重。因此，2010 年度，公司棉纱毛利率显著提高至 21.36%，坯布毛利率小幅提高至 11.89%；而 2011 年度，由于棉纱生产周期较短，成本-价格调整速度相对较快，因此棉纱仍维持了相对较高的毛利率，但销售量同比下降 40.99%，导致棉纱库存量显著增加；同期坯布毛利率大幅下降至 0.38%，但销售量同比下降 20.86%。2012 年度，公司为降低棉纱存货，调低了棉纱的销售价格，因此 2012 年度公司棉纱毛利率进一步下降至 9.70%；而坯布毛利率回升至 8.89%。2012 年度公司基本已消化前期高成本库存，2013 年年初库存压力较小，2013 年 1-6 月，公司棉纱毛利率明显提高。

(7) 期间费用分析

最近三年一期，公司期间费用情况如下：

项目	2013 年 1-6 月		2012 年度		2011 年度		2010 年度	
	金额	与营业收入比例 (%)	金额	与营业收入比例 (%)	金额	与营业收入比例 (%)	金额	与营业收入比例 (%)
销售费用	10,266	1.30	20,621	1.13	18,042	0.97	28,730	1.40
管理费用	14,096	1.78	25,240	1.38	23,065	1.24	20,233	0.98
财务费用	27,581	3.49	65,371	3.57	50,867	2.72	46,382	2.26
期间费用合计	51,943	6.57	111,232	6.08	91,974	4.93	95,345	4.64

2010 年-2012 年度及 2013 年 1-6 月，公司期间费用分别为 95,345 万元、91,974 万元、111,232 万元和 51,943 万元，占营业收入的比例分别为 4.64%、4.93%、6.08%

和 6.57%。2012 年度，由于财务费用的大幅上升，导致公司期间费用规模和占比均显著提高。

2010 年-2012 年度，公司销售费用分别为 28,730 万元、18,042 万元和 20,621 万元，与营业收入的比例分别为 1.40%、0.97%和 1.13%。公司销售费用包括运输及保险费、销售人员工资及福利及销售佣金等，其中运输及保险费占比超过 70%。2011 年由于市场需求低迷，公司纺织品销售数量大幅下降，因而销售费用随之下降，但由于产品销售单价相对较高，导致销售费用占营业收入的比例显著下降。2012 年度，公司为降低库存而调低价格，棉纺织品销售数量相比 2011 年有所上升，但由于营业收入总体小幅下降，因此销售费用及占比均有所上升。2013 年 1-6 月，公司销售费用为 10,266 万元，与营业收入的比例分别为 1.30%。

2010 年-2012 年度，公司管理费用分别为 20,233 万元、23,065 万元和 25,240 万元，与营业收入的比例分别为 0.98%、1.24%和 1.38%。2010 年-2012 年度，由于管理人员的工资和福利增长，导致管理费用逐年提高，但同期营业收入逐年下降，因此管理费用与营业收入的比例逐年提高。2013 年 1-6 月，公司管理费用为 14,096 万元，与营业收入的比例为 1.78%。

2010 年-2012 年度，公司财务费用分别为 46,382 万元、50,867 万元和 65,371 万元，与营业收入比例分别为 2.26%、2.72%和 3.57%，公司财务费用金额及占比均呈逐年上升趋势。2013 年 1-6 月，公司财务费用为 27,581 万元，与营业收入的比例为 3.49%。公司财务费用主要为利息支出和汇兑损益。2010 年-2011 年度，公司实现汇兑收益 2,546 万元和 10,171 万元；2012 年度，公司实现汇兑损失 2,971 万元；2013 年 1-6 月，公司实现汇兑损失 430 万元。

(8) 营业外收入分析

单位：万元

项 目	2013 年 1-6 月	2012 年度	2011 年度	2010 年度
营业外收入	5,211	18,398	61,338	7,972
利润总额	42,004	66,374	25,455	225,730
占比	12.41%	27.72%	240.96%	3.53%

2010 年-2012 年度及 2013 年 1-6 月，公司营业外收入分别为 7,972 万元、

61,338 万元、18,398 万元和 5,211 万元，主要为固定资产处置利得、供应商违约罚款收入和政府补助。2011 年度，公司处置了部分闲置厂房，确认资产处置利得 51,550 万元，因此营业外收入显著大幅提高；同时由于市场环境影响，公司当年营业利润为负，因此 2011 年度营业外收入占利润总额比例为 240.96%。2012 年度，公司处置了部分热电资产及土地使用权，确认资产处置利得 405 万元。

（二）最近三年一期母公司口径分析

1、资产结构

单位：万元

主要项目	2013 年 6 月 30 日		2012 年 12 月 31 日		2011 年 12 月 31 日		2010 年 12 月 31 日	
	金额	占比 (%)	金额	占比 (%)	金额	占比 (%)	金额	占比 (%)
货币资金	445,330	17.84	713,083	27.91	205,272	7.88	331,417	13.45
应收账款	39,235	1.57	50,516	1.98	33,277	1.28	52,735	2.14
预付款项	15,595	0.62	7,920	0.31	10,216	0.39	39,152	1.59
应收利息	181	0.01	295	0.01	674	0.03	1,170	0.05
应收股利	337	0.01	-	-	-	-	-	-
其他应收款	63,811	2.56	34,259	1.34	158,845	6.10	99,036	4.02
存货	657,351	26.33	548,088	21.45	828,087	31.78	470,525	19.09
可供出售金融资产	103,000	4.13	-	-	-	-	-	-
其他流动资产	25,701	1.03	2,050	0.08	-	-	-	-
流动资产合计	1,350,541	54.10	1,356,211	53.09	1,236,371	47.45	994,034	40.34
长期股权投资	169,722	6.80	169,722	6.64	170,182	6.53	170,141	6.90
投资性房地产	698	0.03	708	0.03	728	0.03	4,738	0.19
固定资产	966,449	38.72	1,020,857	39.96	1,188,484	45.61	1,268,087	51.46
在建工程	59	0.00	-	-	-	-	24,756	1.00
无形资产	103	0.00	111	0.00	127	0.00	143	0.01
递延所得税资产	8,675	0.35	7,148	0.28	10,006	0.38	2,286	0.09
非流动资产合计	1,145,706	45.90	1,198,545	46.91	1,369,526	52.55	1,470,150	59.66
资产总计	2,496,247	100.00	2,554,757	100.00	2,605,897	100.00	2,464,184	100.00

（1）资产结构整体分析

2010 年-2012 年末及 2013 年 6 月末，母公司资产总额分别为 2,464,184 万元、2,605,897 万元、2,554,757 万元和 2,496,247 万元，资产规模比较稳定。

母公司流动资产主要为货币资金和存货。2010年-2012年末及2013年6月末，母公司流动资产占总资产的比例分别为40.34%、47.45%、53.09%和54.10%，呈逐年上升趋势，主要源于2011年末公司存货的大幅增长、2012年末货币资金的大幅增长及2013年6月末公司存货及可供出售金融资产的增长。

母公司非流动资产主要为固定资产和长期股权投资。2010年-2012年末及2013年6月末，母公司非流动资产占总资产的比例分别为59.66%、52.55%、46.91%和45.90%，呈现逐年下降趋势，主要原因为母公司最近三年一期未进行重大资产购建，因资产摊销和处置，导致固定资产规模逐年下降。

（2）主要资产状况分析

① 货币资金

2010年-2012年末及2013年6月末，母公司货币资金余额分别为331,417万元、205,272万元、713,083万元和445,330万元，占资产总额的比例分别为13.45%、7.88%、27.91%和17.84%。2011年末，母公司货币资金余额相比于2010年末显著降低，主要源于公司存货积压导致的经营活动现金流净额大幅下降；2012年末，母公司货币资金余额相比2011年末大幅增加，主要源于母公司2012年度去库存导致的经营活动现金流净额大幅提高。2013年1-6月，由于母公司增加了原材料储备、偿还了部分银行贷款及投资银行理财产品，因此2013年6月末，母公司货币资金余额相比2012年末显著下降。

② 存货

2010年-2012年末及2013年6月末，母公司存货余额分别为470,525万元、828,087万元、548,088万元和657,351万元，占资产总额的比例分别为19.09%、31.78%、21.45%和26.33%。2010年-2012年末及2013年6月末，受价格波动及市场需求情况变化的影响，母公司存货规模波动较大。

③ 可供出售金融资产

2010年-2012年末，母公司无可供出售金融资产。2013年6月末，公司可供出售金融资产为103,000万元，主要为持有的银行理财产品。

④ 固定资产

母公司固定资产主要为房屋及建筑物、机器设备、运输工具及其他设备。2010年-2012年末及2013年6月末，母公司固定资产总额分别为1,268,087万元、1,188,484万元、1,020,857万元和966,449万元，占资产总额的比例分别为51.46%、45.61%、39.96%和38.72%。2011年11月，母公司出售部分位于邹平工业园的物业；2012年6月，母公司出售了部分热电资产；2013年上半年，母公司出售了部分老旧机器设备，导致最近三年一期母公司固定资产呈逐年下降趋势。

⑤ 长期股权投资

2010年-2012年末及2013年6月末，母公司所持长期股权投资余额分别为170,141万元、170,182万元、169,722万元和169,722万元，占资产总额的比例分别为6.90%、6.53%、6.64%和6.80%。2012年12月，经本公司第五届第三次董事会决议通过，本公司以27,900,000元出售持有的魏桥棉业92%的股权，长期股权投资减少460万元。

2、负债状况

单位：万元

主要项目	2013年6月30日		2012年12月31日		2011年12月31日		2010年12月31日	
	金额	占比(%)	金额	占比(%)	金额	占比(%)	金额	占比(%)
短期借款	185,872	19.02	201,270	19.17	185,253	16.10	143,500	14.35
应付票据	-	-	-	-	-	-	32,000	3.20
应付账款	241,897	24.75	254,243	24.22	316,086	27.47	135,020	13.50
预收款项	10,072	1.03	14,114	1.34	48,561	4.22	54,790	5.48
应付职工薪酬	47,981	4.91	45,948	4.38	46,570	4.05	52,068	5.21
应交税费	39,856	4.08	44,074	4.20	29,516	2.56	30,787	3.08
应付利息	1,240	0.13	1,620	0.15	2,000	0.17	2,320	0.23
其他应付款	64,325	6.58	63,687	6.07	36,931	3.21	29,420	2.94
递延收益	-	-	-	-	128	0.01	128	0.01
一年内到期的非流动负债	17,929	1.83	16,428	1.56	101,402	8.81	77,530	7.75
流动负债合计	609,172	62.33	641,384	61.10	766,446	66.60	557,563	55.77
长期借款	368,145	37.67	408,395	38.90	381,892	33.19	439,676	43.98
长期应付款	-	-	-	-	400	0.03	425	0.04
递延收益	-	-	-	-	2,020	0.18	2,148	0.21
非流动负债合计	368,145	37.67	408,395	38.90	384,311	33.40	442,249	44.23
负债合计	977,317	100.00	1,049,779	100.00	1,150,758	100.00	999,812	100.00

(1) 负债结构整体分析

2010年-2012年末及2013年6月末，母公司负债总额分别为999,812万元、1,150,758万元、1,049,779万元和977,317万元，其中流动负债占负债总额的比例分别为55.77%、66.60%、61.10%和62.33%。2011年末，由于应付账款和短期借款余额的快速增长，导致母公司流动负债规模和占比相比于2010年末均显著增长。2012年末，由于应付账款和一年内到期的非流动负债显著下降，导致母公司流动负债规模和占比有所下降。2013年上半年，由于公司偿还了部分银行贷款及应付账款，2013年6月末，母公司负债总额有所下降。

(2) 主要负债状况分析

2010年-2012年末及2013年6月末，母公司短期借款余额分别为143,500万元、185,253万元、201,270万元和185,872万元，占负债总额的比例分别为14.35%、16.10%、19.17%和19.02%。

2010年-2012年末及2013年6月末，母公司应付账款余额分别为135,020万元、316,086万元、254,243万元和241,897万元，占负债总额的比例分别为13.50%、27.47%、24.22%和24.75%。

2010年-2012年末及2013年6月末，母公司长期借款余额分别为439,676万元、381,892万元、408,395万元和368,145万元，占负债总额的比例分别为43.98%、33.19%、38.90%和37.67%。

3、现金流量分析

单位：万元

项目	2013年1-6月	2012年度	2011年度	2010年度
经营活动产生的现金流量净额	-76,402	533,397	-94,829	22,419
投资活动产生的现金流量净额	-88,924	90,354	172,728	-68,806
筹资活动产生的现金流量净额	-87,208	-93,539	-80,298	-68,705
现金及现金等价物净增加额	-256,127	527,053	-4,485	-117,219

(1) 经营活动产生的现金流量

2010年-2012年度及2013年1-6月，母公司经营活动产生的现金流量净额

分别为 22,419 万元、-94,829 万元、533,397 万元和-76,402 万元，公司经营活动现金流量净额波动较大。2011 年度，母公司因销售收入下降、存货增加、人力成本上升等因素，经营活动产生的现金流量净额为-94,829 万元，表现为现金的净流出。2012 年度，母公司消化了部分库存，存货规模显著下降，同时较好的控制了人力成本，当年经营活动产生的现金流量净额为 533,397 万元，实现了资金回笼。2013 年 6 月末，由于存货及预付账款增加，母公司经营活动产生的现金流量净额为负。

(2) 投资活动产生的现金流量

2010 年-2012 年度及 2013 年 1-6 月，母公司投资活动现金流量净额分别为 -68,806 万元、172,728 万元、90,354 万元和-88,924 万元。2010 年度，母公司投资活动产生的现金流入较小，现金流出相对较大，导致母公司投资活动表现为现金的净流出。2011 年度-2012 年度，由于母公司资产处置收回现金，且 2011 年度减少三个月以上到期的定期存款及 2012 年减少保证金存款、收到退回的待结算工程款，母公司投资活动产生的现金流量净额显著提高。2013 年 1-6 月，由于母公司投资银行理财产品，导致投资活动产生的现金流出大幅增长，投资活动现金流量净额为负。

(3) 筹资活动产生的现金流量

2010 年-2012 年度及 2013 年 1-6 月，母公司筹资活动现金流量净额为-68,705 万元、-80,298 万元、-93,539 万元和-87,208 万元。2010 年-2012 年度及 2013 年 1-6 月，母公司未进行股权融资或直接债务融资，筹资活动现金流入主要来源于取得银行借款所收到的现金，母公司筹资活动现金流出主要为偿还银行借款本金及利息所支付的现金以及分配股利所支付的现金。母公司最近三年一期偿还银行借款本金及利息较多，表现为筹资现金的净流出。

4、偿债能力分析

项目	2013 年 6 月 30 日	2012 年 12 月 31 日	2011 年 12 月 31 日	2010 年 12 月 31 日
资产负债率 (%)	39.15	41.09	44.16	40.57
流动比率	2.22	2.11	1.61	1.78
速动比率	1.14	1.26	0.53	0.94
项目	2013 年 1-6 月	2012 年度	2011 年度	2010 年度

EBITDA (亿元)	10.74	22.50	20.56	32.32
EBITDA 利息保障倍数 (倍)	5.80	5.24	4.93	9.27

(1) 短期偿债能力

2010年-2012年末及2013年6月末，母公司流动比率分别为1.78、1.61、2.11和2.22；速动比率分别为0.94、0.53、1.26和1.14。2011年末母公司短期偿债指标有所下降，但2012年末明显好转。2013年6月末，由于母公司存货余额增加，导致母公司流动比率上升，速动比率下降。

(2) 长期偿债能力

2010年-2012年末及2013年6月末，母公司资产负债率分别为40.57%、44.16%、41.09%和39.15%。母公司资产负债率总体保持较低水平。2010年-2012年度及2013年6月末，母公司EBITDA利息保障倍数分别为9.27、4.93、5.24和5.80。2011年度由于母公司利润总额的大幅下滑，利息保障倍数显著下降；2012年度及2013年1-6月随着母公司经营业绩的提升，利息保障倍数有所上升。总体来看，母公司利息保障倍数保持在相对较高水平，体现了较强的利息支付保障能力。

母公司自设立以来，未发生过逾期偿还借款本金及逾期支付利息的情况。母公司与各银行建立了良好信用关系，截至2013年6月末，银行共给予母公司167.71亿元授信额度，其中尚未使用的银行授信额度为93.20亿元。

5、盈利能力

单位：万元

项目	2013年1-6月	2012年度	2011年度	2010年度
营业收入	889,885	1,862,736	1,960,061	2,209,237
营业成本	806,475	1,680,039	1,863,138	1,956,315
营业税金及附加	1,223	13,475	7,401	5,020
销售费用	8,612	17,994	14,845	23,907
管理费用	8,738	15,624	13,959	12,637
财务费用	21,453	47,643	33,163	30,506
资产减值损失	7,939	20,357	30,435	120
投资收益	390	2,330	827	46
营业利润	35,834	69,934	-2,053	180,778
利润总额	38,451	77,930	57,149	186,393

项目	2013年1-6月	2012年度	2011年度	2010年度
所得税费用	9,617	20,997	14,116	52,023
净利润	28,835	56,933	43,034	134,369

2011年度和2012年度，母公司实现营业收入同比下降4.97%和11.28%；净利润同比增长-67.97%和32.30%。

母公司营业收入主要来源于棉纱、坯布及牛仔布的销售；此外由于公司原材料由母公司统一采购，因此母公司营业收入包括向子公司销售原材料的收入。2011年以来，由于受外部宏观经济和行业环境影响，原材料价格上涨过快，且受经济周期不景气的影响，销售情况不理想，造成大量产成品库存，母公司营业利润和净利润出现下滑。2012年市场需求有所回升，公司的去库存措施得到了有效实施，母公司营业利润和净利润均有所回升。

2013年1-6月，母公司实现营业收入889,885万元，利润总额38,451万元，净利润28,835万元。

（三）盈利能力的可持续性

目前，我国纺织行业仍面临较大的压力，但压力中蕴含着机遇。

出口方面，国际金融危机的后续影响依然存在，国际棉纺织市场需求低迷。我国纺织服装出口增速虽然在2012年11月由负转正，但全球经济增长乏力的局面未出现转机，我国纺织产品出口仍将受到一定制约。长期来看，由于我国人力成本上涨、汇率上升等因素影响，低端纺织制造向其他低成本国家转移，出口竞争加大，对纺织企业的盈利能力造成负面影响。

2012年度，国内棉价相对稳定，国际棉价大幅下跌，2012年末国内外棉花价差每吨高达5,000元左右。未来，国内棉价在国家收储、放储政策的影响下可望保持稳定，国际棉花价格受我国抛储棉价影响有望逐步回升。国内外棉花价差的缩小，将使我国棉纺织行业整体盈利趋好。

内需方面，普遍认为我国经济增速中枢下移，内需市场总体保持稳定增长态势，但增速放缓。我国经济在2012年三季度后温和启动，但纺织企业积累大量库存，去库存压力较大，短期终端产品价格难有较大上涨。随着国内居民消费水平逐步提高，对各类中高档纺织服装的消费需求不断增加。短期内，稳增长的经

济政策有望进一步带动经济复苏，纺织行业可望持续低位增长。

公司作为国内最大的棉纺织企业，拥有高度自动化的生产设备及具有创新能力的研发队伍，在积极开拓市场、消化库存的同时，也将通过技术创新、改造，优化操作流程，进一步降低生产成本，抓住有利机遇实现盈利增长。

（四）未来业务发展目标

公司以开发高端产品以及拓展新兴市场为战略，利用纺织行业调整期扩大市场份额。公司将健全销售奖惩机制，通过积极开拓新兴市场，改变过度依赖传统市场的格局，努力消化库存；也将通过技术创新、改造，优化操作流程，进一步降低万锭用工水平；加强采购管理，建立采购计划与生产管理的联动机制，建立物资需求“先利库、后采购”的常态机制，有效盘活资产；依托享有的棉花进口配额优势，最大限度地摊低原材料成本；坚持以市场需求为导向，充分利用各种新型纤维，调整和优化产品结构，努力适应多品种、小批量、快交货的市场新形势，逐步提高中高端产品的销售比例。此外，公司将不断加大以节能为重点的技术进步和改造力度，全面实施清洁生产。未来几年，公司将加强自主创新和内部管理，保持公司在棉纺织行业内的领先地位。

六、本期债券发行后公司资产负债结构的变化

本期债券发行完成后将引起公司资产负债结构的变化。假设公司的资产负债结构在以下假设基础上产生变动：

- 1、相关财务数据模拟调整的基准日为 2013 年 6 月 30 日；
- 2、假设本期债券的募集资金净额为 30 亿元，即不考虑融资过程中所产生的相关费用且全部发行；
- 3、假设本期债券募集资金净额 30 亿元计入 2013 年 6 月 30 日的资产负债表；
- 4、本期债券募集资金 30 亿元，其中，20 亿元用于偿还银行借款，剩余部分用于补充公司流动资金；
- 5、假设本期债券于 2013 年 6 月 30 日完成发行。

基于上述假设，本期债券发行对公司资产负债结构的影响如下表：

合并资产负债表

单位：万元

项目	债券发行前	债券发行后（模拟）	模拟变动额
流动资产合计	1,377,906.68	1,477,906.68	+100,000.00
非流动资产合计	1,345,811.43	1,345,811.43	-
资产总计	2,723,718.11	2,823,718.11	+100,000.00
流动负债合计	713,817.03	577,562.03	-136,255.00
非流动负债合计	434,281.13	670,536.13	+236,255.00
负债合计	1,148,098.17	1,248,098.17	+100,000.00
资产负债率	42.15%	44.20%	+2.05%

母公司资产负债表

单位：万元

项目	债券发行前	债券发行后（模拟）	模拟变动额
流动资产合计	1,350,540.85	1,529,610.85	+179,070.00
非流动资产合计	1,145,706.61	1,145,706.61	-
资产总计	2,496,247.46	2,675,317.46	+179,070.00
流动负债合计	609,172.45	527,987.45	-81,185.00
非流动负债合计	368,145.00	628,400.00	+260,255.00
负债合计	977,317.45	1,156,387.45	+179,070.00
资产负债率	39.15%	43.22%	+4.07%

第五节 本次募集资金运用

一、本次债券募集资金规模

根据《试点办法》的相关规定，结合公司财务状况及未来资金需求，经公司 2013 年 3 月 15 日第五届董事会第四次会议审议通过，并经公司 2013 年 5 月 13 日 2012 年度股东周年大会表决通过，公司向中国证监会申请发行不超过 60 亿元的公司债券，分期发行，其中本期债券的发行总额不超过 30 亿元。

二、本次债券募集资金运用初步计划

经公司第五届董事会第四次会议审议通过，并经 2012 年度股东周年大会审议通过：本次发行公司债券所募集的资金在扣除发行费用后，拟用于偿还银行借款、补充本公司及其附属公司运营资金及适用的法律法规、上市规则允许的其他用途。

本期债券的募集资金扣除发行费用后，拟用于改善债务结构、偿还公司债务、补充流动资金。其中，本公司拟用 20 亿元偿还银行借款，剩余募集资金用于补充公司流动资金。

（一）偿还银行贷款

综合考虑目前公司的贷款成本及到期时间，公司暂定还款计划如下：

借款人	贷款银行	到期期限	贷款余额（万元）	贷款余额（折合人民币万元）	公司债券募集资金分配（万元）
魏桥纺织	中国工商银行股份有限公司邹平支行	2013/11/1	美元 95.18	588.08	580.00
魏桥纺织	中国工商银行股份有限公司邹平支行	2013/11/1	美元 133.40	824.26	820.00
魏桥纺织	中国工商银行股份有限公司邹平支行	2013/11/1	美元 57.11	352.83	350.00
魏桥纺织	中国工商银行股份有限公司邹平支行	2013/11/1	美元 95.20	588.20	580.00
魏桥纺织	中国农业银行股份有限公司邹平县支行	2013/11/1	美元 118.00	729.09	720.00
魏桥纺织	中国农业银行股份有限公司邹平县支行	2013/11/1	美元 15.00	92.68	90.00
魏桥纺织	中国农业银行股份有限公司邹平县支行	2013/11/5	人民币 9,900.00	9,900.00	9,900.00

借款人	贷款银行	到期期限	贷款余额 (万元)	贷款余额 (折合人民币万元)	公司债券募集资金分配 (万元)
魏桥纺织	中国农业银行股份有限公司邹平县支行	2013/11/5	美元 21.00	129.75	120.00
魏桥纺织 (香港)	招商银行股份有限公司香港分行	2013/11/11	美元 783.74	4,842.52	4,830.00
魏桥纺织 (香港)	招商银行股份有限公司香港分行	2013/11/18	美元 332.83	2,056.45	2,050.00
魏桥纺织 (香港)	招商银行股份有限公司香港分行	2013/11/25	美元 1,117.56	6,905.05	6,900.00
魏桥纺织 (香港)	招商银行股份有限公司香港分行	2013/11/28	美元 271.60	1,678.16	1,670.00
魏桥纺织	中国农业银行股份有限公司邹平县支行	2013/12/3	人民币 10,500.00	10,500.00	10,500.00
魏桥纺织 (香港)	招商银行股份有限公司香港分行	2013/12/5	美元 337.34	2,084.33	2,080.00
魏桥纺织 (香港)	招商银行股份有限公司香港分行	2013/12/9	美元 510.97	3,157.11	3,150.00
魏桥纺织 (香港)	招商银行股份有限公司香港分行	2013/12/9	美元 541.80	3,347.62	3,340.00
魏桥纺织 (香港)	招商银行股份有限公司香港分行	2013/12/9	美元 33.50	207.01	200.00
魏桥纺织 (香港)	招商银行股份有限公司香港分行	2013/12/9	美元 543.38	3,357.40	3,350.00
魏桥纺织	法国巴黎银行 (中国) 有限公司天津分行	2013/12/27	美元 1,200.00	7,414.44	6,825.00
魏桥纺织	上海浦东发展银行股份有限公司济南分行	2014/1/25	人民币 5,000.00	5,000.00	5,000.00
滨州工业园	中国工商银行股份有限公司滨州新城支行	2014/3/12	人民币 5,000.00	5,000.00	5,000.00
魏桥纺织	上海浦东发展银行股份有限公司济南分行	2014/3/15	人民币 15,000.00	15,000.00	15,000.00
魏桥纺织	中国工商银行股份有限公司邹平支行	2014/3/18	人民币 11,700.00	11,700.00	11,700.00
滨州工业园	中国建设银行股份有限公司滨州经发支行	2014/3/29	人民币 5,000.00	5,000.00	5,000.00
滨州工业园	中国农业银行股份有限公司滨州经济开发区支行	2014/4/4	人民币 2,500.00	2,500.00	2,500.00
魏桥纺织	平安银行股份有限公司青岛分行	2014/4/10	人民币 15,000.00	15,000.00	9,000.00
魏桥纺织	平安银行股份有限公司青岛分行	2014/4/10	人民币 10,000.00	10,000.00	10,000.00
滨州工业园	中国工商银行股份有限公司滨州新城支行	2014/4/11	人民币 4,200.00	4,200.00	4,200.00
滨州工业园	中国工商银行股份有限公司滨州新城支行	2014/5/5	人民币 5,300.00	5,300.00	5,300.00
滨州工业园	中国工商银行股份有限公司滨州新城支行	2014/5/30	人民币 5,500.00	5,500.00	5,500.00
滨州工业园	中国农业银行股份有限公司滨州经济开发区支行	2014/7/1	人民币 4,000.00	4,000.00	4,000.00
魏桥纺织	中国银行股份有限公司邹平支行	2014/12/14	人民币 9,000.00	9,000.00	9,000.00
滨州工业园	中国银行股份有限公司滨州分行	2015/5/15	人民币 10,000.00	10,000.00	10,000.00

借款人	贷款银行	到期期限	贷款余额（万元）	贷款余额（折合人民币万元）	公司债券募集资金分配（万元）
魏桥纺织	中国工商银行股份有限公司邹平支行	2015/5/28	人民币 11,700.00	11,700.00	11,700.00
魏桥纺织	中国建设银行股份有限公司邹平支行	2015/6/13	人民币 9,500.00	9,500.00	9,500.00
滨州工业园	中国农业银行股份有限公司滨州经济开发区支行	2015/6/25	人民币 10,000.00	10,000.00	10,000.00
魏桥纺织	中国银行股份有限公司邹平支行	2015/7/17	人民币 9,545.00	9,545.00	9,545.00
合计				206,699.98	200,000.00

因本期债券的审批和发行时间尚有一定不确定性，待本期债券发行完毕、募集资金到账后，本公司将根据本期债券募集资金的实际到位情况、公司债务结构调整及资金使用需要，对具体偿还计划进行调整。

（二）补充流动资金

除上述 20 亿元用于偿还银行借款外，剩余募集资金将用于补充公司本部流动资金，主要用于原材料采购，以满足公司日常生产经营需求。

后续发行的公司债券募集资金主要用于偿还商业银行贷款和补充公司流动资金，进一步改善公司的债务结构及资金状况。公司将根据剩余债券额度发行的实际时间、资金量、公司债务结构调整以及资金使用需要，最终确定募集资金用于偿还商业银行贷款和补充公司流动资金的具体金额。

三、募集资金运用对发行人财务状况的影响

（一）对发行人负债结构的影响

本期债券发行完成且根据上述安排运用募集资金后，本公司的资产负债率水平将从 2013 年 6 月 30 日的 42.15% 增加至 44.20%；非流动负债占总负债的比例将从 2013 年 6 月 30 日的 37.83% 增加至 53.72%。中长期债券融资规模的提升，有利于增强公司资金使用的稳定性。

（二）对发行人短期偿债能力的影响

本期债券发行完成且根据上述安排运用募集资金后，本公司的流动比率将较

2013年6月30日的1.93增加至2.56,速动比率也将较2013年6月30日的0.95增加至1.35,流动资产对于流动负债的覆盖能力得到提升,本公司短期偿债能力得以增强,短期偿债压力减轻。

(三) 对于发行人财务成本的影响

考虑到资信评级机构给予本公司和本次债券的信用评级,同时参考目前二级市场上交易的以及近期发行的可比债券,预计本期债券发行时,利率水平将低于境内同期限人民币贷款利率,这将为本公司每年节约可观的财务费用,有利于增强其盈利能力。

第六节 备查文件

一、备查文件内容

本募集说明书摘要的备查文件如下：

- 1、魏桥纺织股份有限公司 2010 年度、2011 年度及 2012 年度经审计的财务报告及魏桥纺织股份有限公司 2013 年半年度财务报表；
- 2、中信证券股份有限公司关于魏桥纺织股份有限公司公开发行 2013 年公司债券的发行保荐书；
- 3、北京市纵横律师事务所关于魏桥纺织股份有限公司发行 2013 年公司债券的法律意见书；
- 4、魏桥纺织股份有限公司 2013 年公司债券信用评级报告；
- 5、魏桥纺织股份有限公司 2013 年公司债券受托管理协议；
- 6、魏桥纺织股份有限公司 2013 年公司债券持有人会议规则；
- 7、中国证监会核准本次发行的文件。

在本期债券发行期内，投资者可以至本公司及保荐人/主承销商处查阅本募集说明书全文及上述备查文件，或访问上海证券交易所网站（www.sse.com.cn）查阅募集说明书及摘要。

二、备查文件查阅地点

投资者可以自本期债券募集说明书公告之日起到下列地点查阅募集说明书及摘要全文及上述备查文件：

魏桥纺织股份有限公司

联系地址：山东省邹平县经济开发区魏纺路 1 号

联系人：张敬雷

联系电话：86-543-4162222

传真：86-543-4162000

互联网网址：<http://www.wqfz.com>

中信证券股份有限公司

联系地址：北京市朝阳区亮马桥路 48 号中信证券大厦 22 层

联系人：杨霞、徐晨涵、黄宇昌、姜琪、张玺、赵宇驰

联系电话：86-10-60833561、6979

传真：86-10-60833504

三、备查文件查阅时间

本次债券发行期间，每日 9:00-11:30，14:00-17:00（非交易日除外）。

投资者若对募集说明书及其摘要存在任何疑问，应咨询自己的证券经纪人、律师、专业会计师或其他专业顾问。

（本页无正文，为《魏桥纺织股份有限公司公开发行 2013 年公司债券（第一期）募集说明书摘要》之盖章页）

